

**//// TERRACO®**

**TERRACO®** **eifs**  
EXTERIOR INSULATION FINISHING SYSTEMS



**Terraco EIFS System**

**외단열 시스템**

*The House of Scandinavian Finishing Materials*

## //// TERRACO

테라코 그룹은 세계 19개국에서 활동하고 있는 Construction Chemistry 전문 분야의 전문 유럽계 글로벌 기업입니다.

테라코코리아는 Group R&D Center(아일랜드 소재)와 협력하여 한국내의 R&D, 생산, 품질 관리, 유통, 판매 등 완벽한 시스템을 갖추고 있어 한국 환경에 맞는 고품질의 제품을 경쟁력있는 가격으로 공급해 드립니다.

또한, 테라코코리아는 '환경친화'와 '고객지향'을 최고의 이념으로 하여 언제나 고객님의 Needs를 신속하게 충족시켜 드립니다.



[테라코 그룹 고란 회장]

**TERRACO® Group**

- SWEDEN**: TERRACO AB
- IRELAND**: TERRACO TECHNICAL CENTRE
- UNITED KINGDOM**: ADDAGRIP SURFACE TREATMENTS UK LTD,
- RUSSIA (West)**: 000 TERRACO Moscow LTD
- RUSSIA (East)**: 000 TERRACO VOSTOK LTD
- TURKIYE**: TERRACO A.S
- JORDAN**: JORDAN SWEDISH POLYMERS INDUSTRIAL CORPORATION
- CHINA (Guangdong)**: TERRACO GUANGDONG ARCHITECTURAL COATINGS CO. LTD.
- ALGERIA**: SARL TERRACO ALGERIA
- CYPRUS**: TERRACO HOLDINGS LTD
- IRAN**: TERRACO IRAN
- CHINA (Shanghai)**: TERRACO CHEMICAL (SHANGHAI) CO. LTD.
- EGYPT**: TERRACO EGYPT CHEMICAL INDUSTRIES SAE
- UAE**: TERRACO UAE LTD
- PAKISTAN**: 260-SUNDAR INDUSTRIAL ESTATE
- VIETNAM**: TERRACO VIETNAM CO. LTD.
- THAILAND**: TERRACO INDUSTRY (THAILAND) LTD.
- SOUTH AFRICA**: PLASCON SOUTH AFRICA

**SOUTH KOREA**  
 TERRACO KOREA CO. LTD.  
 서울시 송파구 법원로 11길 7  
 현대산업지식센터 C동 301~306호  
 Tel: +82 2 561 1551 / Fax: +82 2 567 1771  
 terraco@terraco.co.kr / www.terraco.co.kr

서울 사무소  
 제천 공장  
 광주 공장  
 음성 공장

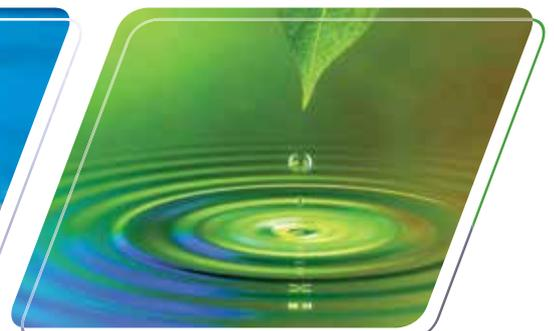

●	테라코 EIFS 소개	03
	테라코 EIFS 특징	04
	테라코 EIFS 시스템	05
●	테라코 EPS 시스템	07
●	테라코 EPS FB 시스템	08
●	테라코 EPS 준불연 시스템	09
●	테라코 PF 준불연 시스템	10
●	테라코 미네랄울 불연 시스템	11
●	테라코 건식 불연 시스템	12
	테라코 EIFS 구성자재	13
	1. 단열재	14
	2. 접착제	15
	3. 메쉬 미장재	16
	4. 테라코 유리섬유메쉬	16
	5. 외단열 마감재	17
	5.1. 텍스처드 마감	17
	5.1.1 테라코트	17
	5.1.2 테라코트 썸	19
	5.1.3 테라코트 플렉시텍스	20
	5.2 스톤 마감	21
	5.2.1 테라코트 스톤	21
	5.2.2 테라코트 점보칩	21
	5.2.3 테라코트 테라라이트 아트스톤	22
	5.3. 불연 마감재	23
	6. 상도 코팅제	24
	7. 프라이머	25
	8. 부자재	25
●	테라코 외단열 시스템 자재 및 구성표	26
●	테라코 외단열 시스템 시공 방법	27
●	시공사례	29



EXTERIOR INSULATION FINISHING SYSTEMS

## 테라코 EIFS

국내외적으로 환경보호와 자원절약 차원에서 제로 에너지 빌딩(ZEB : Zero Energy Buildings)이 의무화되는 추세이며, 외단열시스템은 ZEB조건을 충족시키기 위한 필수요소입니다.

이에 따라, 반영구적인 건물 외벽에 적용되는 외단열시스템은 단열성능 뿐만 아니라 성능을 지속적으로 발휘해야 하는 내구성, 외부 환경 변화에 견뎌야 하는 내후성, 소비자의 기호에 맞는 표현이 가능한 미적 다양성 및 화재안전성 등 다양한 요소의 품질이 더욱 중요하게 되었습니다.

전세계 19개국에 현지법인을 둔 국제적인 외단열시스템 전문기업인 테라코는 엄격한 유럽기준(ETAG-004) 및 미국기준(EIMA) 모두 승인을 받았으며, 뿐만 아니라 기타 다른 주요국가에서도 외단열 품질 승인을 받았습니다.

테라코코리아는 국내에 국제적으로 품질이 인증된 외단열 시스템을 도입하여 고객님께 경제적이면서 쾌적한 주거 환경을 제공해 드리고 있습니다.



주택, 상업 건물의 벽면을 통한 에너지 손실이 약 35% ~ 40%로 알려져 있다.

## 에너지 절감의 첨병 외단열 시스템

외단열 시스템은 에너지 유실이 가장 많은 벽체에 대한 단열 및 마감 일체화 시스템입니다. 벽체단열 방법에는 내단열, 중단열, 외단열이 있으나, 실내/외간 열이 전달되는 현상인 열교(heat bridge)를 가장 효율적으로 차단해 주는 단열 방법이 외부단열 시스템 (EIFS : Exterior Insulation & Finishing System)입니다.

「기밀성」 · 「벽체와의 안정성/내구성」 · 「외관의 미적 다양성」 · 「화재안전성」

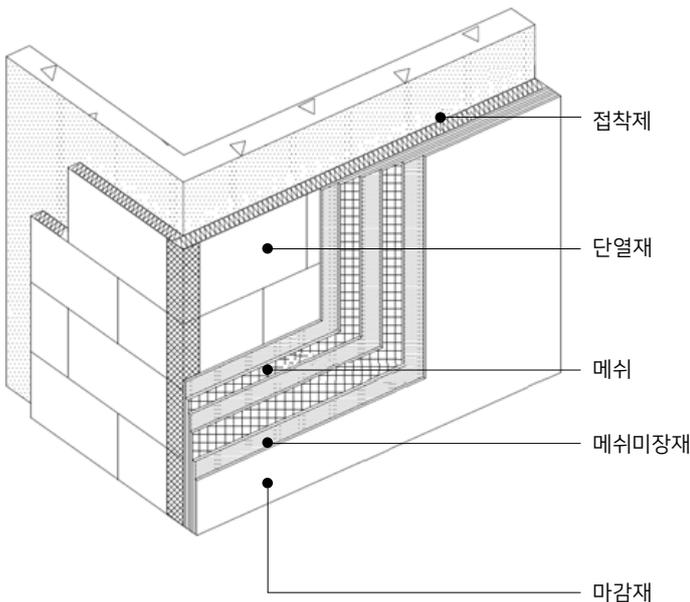

※ 외부단열을 할 경우, 외벽과 연결된 내벽체 등을 통한 에너지 방출을 막아준다.

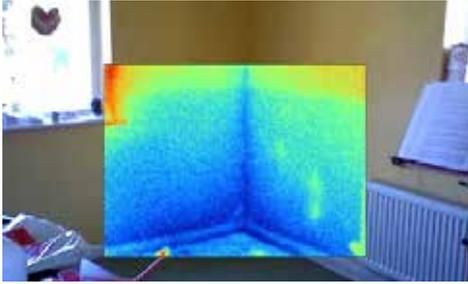

**열교현상 제거**  
Thermal Bridging Elimination

외단열은 외벽을 단열재로 완벽하게 감싸는 시스템으로 열교 발생 원인을 제거합니다. 실내의 온도를 유지시켜 주는 단열 효과 뿐만 아니라, 외부 열교차로 결로현상도 막아주는 역할을 합니다.

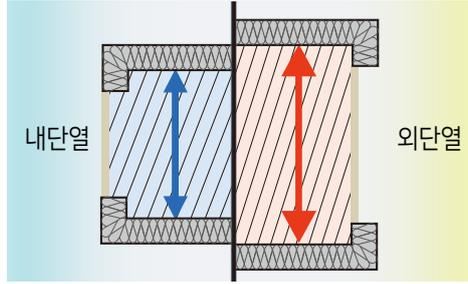

**내부공간 활용 극대화**  
Space Saving

대부분의 건축물은 내부활용 면적에 따라 가치가 결정됩니다. 외단열의 경우, 단열재를 외벽에 설치함으로 내부 공간을 100% 활용할 수 있어 건축물의 가치를 올려줍니다.



**효율적인 열관류**  
Thermal Efficiency

외단열 시스템은 열관류율(u-value; 온도차에 의한 열 손실 관리치) 요구치에 최적으로 대응할 수 있는 시스템으로 패시브하우스 필수 요소입니다. 외단열 전/후에 따른 열 관류효과 차이를 확연히 알 수 있습니다.

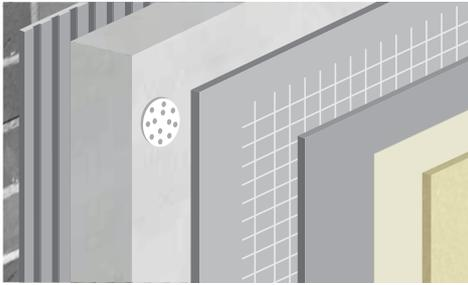

**최적의 외단열 시스템 제공**  
Consumer Optimized EIFS

다양한 성능을 가진 외단열 자재 및 시스템을 보유함으로써 국내 법규 및 소비자의 요구에 맞는 최적의 외단열 시스템을 제안해 드립니다.



**화재에 강한 시스템**  
Fire-resistant EIFS

화재 발생 시, 화재 확산을 억제할 수 있는 준불연 혹은 불연 자재로만 구성된 시스템을 제공하여 소비자의 생명과 자산을 보호하기 위해 최선을 다하고 있습니다.



**편리한 개보수 작업**  
Suitability for Renovation

기존 건물의 단열 시공시 내 단열의 경우, 건물 내부를 비우고 시공해야 하는 반면, 외단열 시스템은 정상적으로 건물 활용을 하면서 단열 시공을 할 수 있어 효율적이고 경제적인 시공입니다.

기술과 품질이 검증된 테라코 외단열 시스템 : 올바른 구성체를 올바르게 시공하셔야 합니다.

## "올바른 시스템"

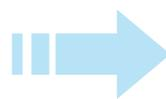

## "올바르게 시공"

올바른 제품	KS 및 유럽/미국 기준 품질승인	올바른 시공 방법	시스템별 시방서 제공
제품간 적합성		기술 컨설팅	외단열 인스펙션 자격증 보유자 다수 확보(EDI)
		시공부위별 시공방법	표준 디테일 제공
올바른 시스템	유럽/미국 기준 시스템 품질승인 ※ 국내에는 시스템 품질 기준 없음	시공 품질 지원	시공업자 교육 시공 공정별 Check List 제공 inspection 지원



EXTERIOR INSULATION FINISHING SYSTEMS

# Terraco EIFS

외단열 시스템은 단열보드와 적합한 요소자재(접착제, 미장재, 마감재 등)로 구성되어 있습니다.

**테라코 EIFS**는 에너지 절감을 효율적이고 안정적으로 구현하는 다양한 외단열 시스템을 갖추고 있으며, 국내 기후 조건 및 난연 기준에 부합하는 시스템 개발을 통하여 소비자의 요구조건을 충족시켜 드리고 있습니다.

## 테라코 EPS 시스템

### Terraco EPS EIFS

시공 경제성과 단열성능 우수

단열보드 : EPS

요소자재 : 준불연 이상



## 테라코 EPS FB 시스템

### Terraco EPS Fire Break EIFS

층간 화재 확산 방지 단열재 설치

단열보드 : EPS

요소자재 : 준불연 이상



### 테라코 EPS 시스템

비드법 보온판을 사용하는 외단열 시스템



### 테라코 EPS FB 시스템

EPS 시스템 층간 화재 확산 방지 단열재를 사용하는 외단열 시스템  
3~5층 건물(2022.2.11 시행, KS F 8414 실물 화재 시험 적합)



### 테라코 EPS 준불연 시스템

KS F 8414 실물 화재 시험 적합  
심재준불연 EPS보드를 사용하는 준불연 외단열 시스템  
3층 건물 이상 (2022.2.11 시행, KS F 8414 실물 화재 시험 적합)



### 테라코 PF 준불연 시스템

KS F 8414 실물 화재 시험 적합  
심재 준불연 PF보드 단열재를 사용하는 준불연 외단열 시스템  
3층 건물 이상 (2022.2.11 시행, KS F 8414 실물 화재 시험 적합)



### 테라코 미네랄울 불연 시스템

미네랄울 보드 단열재를 사용하는 불연 외단열 시스템  
3층 건물 이상(2022.2.11 시행, KS F 8414 실물 화재 시험 면제)



### 테라코 미네랄울 불연 시스템 Terraco MW incombustible EIFS

KS F 8414 실물화재 시험 면제  
통기성, 우수한 불연성능  
단열보드 : 불연 미네랄울 보드  
요소자재 : 불연자재

### 테라코 PF 준불연 시스템 Terraco PF Semi-incombustible EIFS

KS F 8414 실물화재 시험 적합  
가장 뛰어난 단열성능  
단열보드 : 심재 준불연 PF  
요소자재 : 준불연자재

### 테라코 EPS 준불연 시스템 Terraco EPS Semi-incombustible EIFS

KS F 8414 실물화재 시험 적합  
단열보드 : 심재준불연 EPS  
요소자재 : 준불연 이상

## 테라코 EPS 시스템

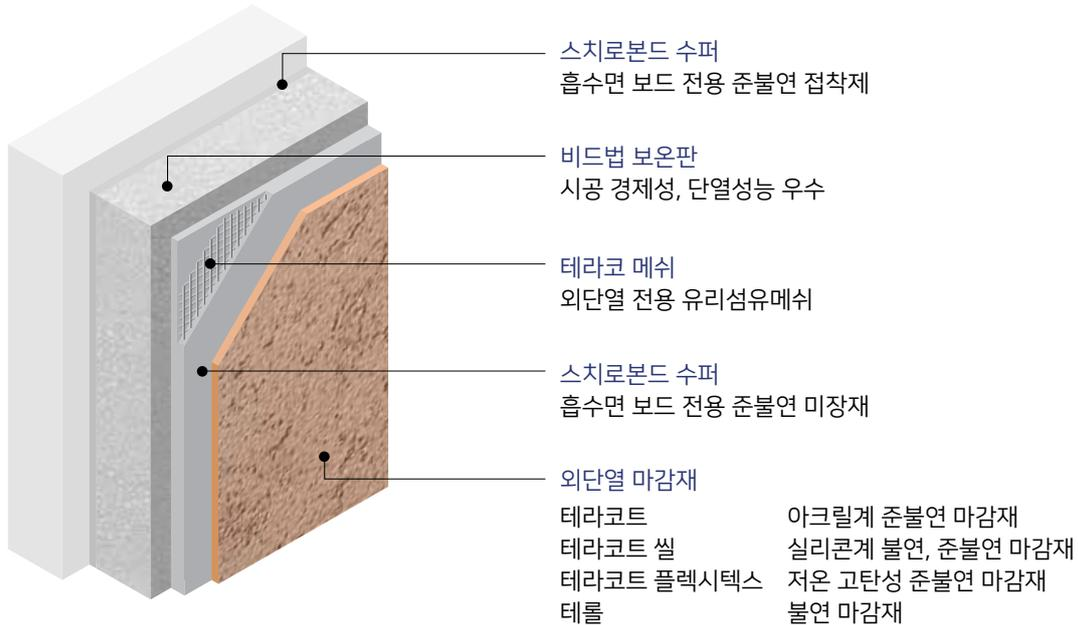

테라코 EPS 시스템(Terraco EPS EIFS)은 테라코의 대표적인 외단열 시스템으로 유럽기준(유럽 ETAG-004) 규격에 충족되도록 설계되어 있습니다. 시공경제성과 단열성능이 우수하여 현재까지 가장 많이 시공되는 시스템입니다.

준불연    불연

### 테라코 EPS 시스템 (Terraco EPS EIFS)

항 목	제 품 명	설 명
단열재	EPS보드 G-EPS보드	KS M ISO 4898 규격에 적합한 제품
접착제	스티로본드 수퍼	흡수면보드 전용 준불연 접착제 (액상과 포틀랜드 시멘트 1:1 혼합) 성능기준 : KS F 4716, 유럽 ETAG-004, KS 준불연 자재
미장재	스티로본드 수퍼	흡수면보드 전용 준불연 미장재 (액상과 포틀랜드 시멘트 1:1 혼합) 성능기준 : KS F 4716, 유럽 ETAG-004, KS 준불연 자재
메쉬	테라코 유리섬유 메쉬	외단열전용 유리섬유메쉬로 내알카리성 및 내충격성 성능 인증 일반메쉬 > 152 g/m <sup>2</sup> , 하부보강메쉬 > 370 g/m <sup>2</sup> 을 사용 성능기준 : KS L 2513, 내충격성 ETAG 004, 내알카리성 ETAG 004, EN 13496
마감재	테라코트 테라코트 쉘 테라코트 플렉시텍스 테를	소비자 요구 및 환경조건에 따라 아크릴계 준불연 마감재, 실리콘계 불연, 준불연 마감재, 저온 고탄성 준불연 마감재, 불연 마감재를 선택적으로 사용 가능 성능기준 : KS F 4715, 유럽 ETAG-004, KS 준불연 자재 이상
프라이머	P-프라이머	침투형 아크릴계 프라이머
화스너	테라코 화스너	헤드 부위에 단열 처리가 된 화스너를 사용 성능기준 : 인발하중 2.0 KN, 내식성 KS D 9502
부자재	스타트트랙, 코너비드, 낙수방지 코너비드	내오염, 내구성, 수분침투방지를 극대화 하기위해 외단열 전용 악세사리를 사용 금속 자재는 내부식성을 갖춘 자재 사용



## 테라코 EPS FB 시스템

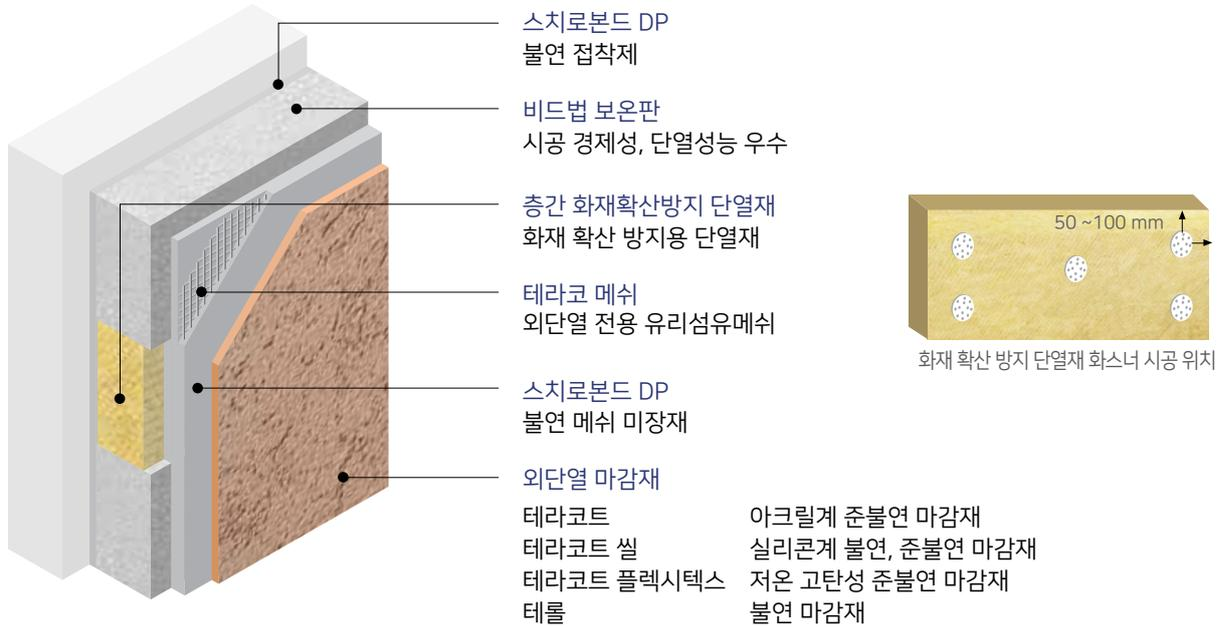

테라코 EPS FB 시스템 (Terraco EPS Fire Break EIFS)은 화재 확산 방지 구조를 갖춘 외단열시스템입니다.

화재시 화염이 수직으로 확산되지 않도록 각 층마다 화재 확산 방지용 단열재를 사용하여 폭 400 mm 띠 형태로 시공하여 일반시스템보다 화재에 안전한 외단열 시스템입니다.

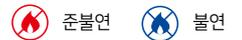

### 테라코 EPS FB 시스템 (Terraco EPS Fire Break EIFS)

항 목	제 품 명	설 명
단열재	EPS보드 G-EPS보드 미네랄울 보드	KS M ISO 4898 규격에 적합한 제품 불연자재 성능을 가지고 있는 단열재 (140 kg/m <sup>3</sup> ) 화재 확산 방지용 불연 단열재 기준 : 15분 이상의 내화성능이 확보된 자재
접착제	스티로본드 DP	불연 접착제 (분말형, 가수량 24 ~ 25 %, 리본/땀 방식으로 접착) (단, 미네랄울 보드는 톱날 흡수 방식 접착) 성능기준 : KS F 4716, 유럽 ETAG-004, KS 불연 자재
미장재	스티로본드 DP	불연 성능을 가진 메쉬 미장재 (분말형, 가수량 25 %, 4 mm 두께 이상) 성능기준 : KS F 4716, 유럽 ETAG-004, KS 불연 자재
메쉬	테라코 유리섬유 메쉬	외단열전용 유리섬유메쉬로 내알카리성 및 내충격성 성능 인증 일반메쉬 > 152 g/m <sup>2</sup> , 하부보강메쉬 > 370 g/m <sup>2</sup> 를 사용 성능기준 : KS L 2513, 내충격성 ETAG 004, 내알카리성 ETAG 004, EN 13496
마감재	테라코트 테라코트 싘 테라코트 플렉시텍스 테롤	소비자 요구 및 환경조건에 따라 아크릴계 준불연 마감재, 실리콘계 불연, 준불연 마감재, 저온 고탄성 준불연 마감재, 불연 마감재를 선택적으로 사용 가능 성능기준 : KS F 4715, 유럽 ETAG-004, KS 준불연 자재 이상
프라이머	P-프라이머	침투형 아크릴계 프라이머
화스너	테라코 화스너 미네랄울 보드 전용 화스너	테라코 화스너 : 헤드 부위에 단열 처리가 된 화스너를 사용 미네랄울 보드 전용 화스너 : 테라코 화스너 + 미네랄울 보드용 디스크 성능기준 : 인발하중 2.0 KN, 내식성 KS D 9502
부자재	스타트트랙, 코너비드, 낙수방지 코너비드	내오염, 내구성, 수분침투방지를 극대화 하기위해 외단열 전용 악세사리를 사용 금속 자재는 내부식성을 갖춘 자재 사용

## 테라코 EPS 준불연시스템

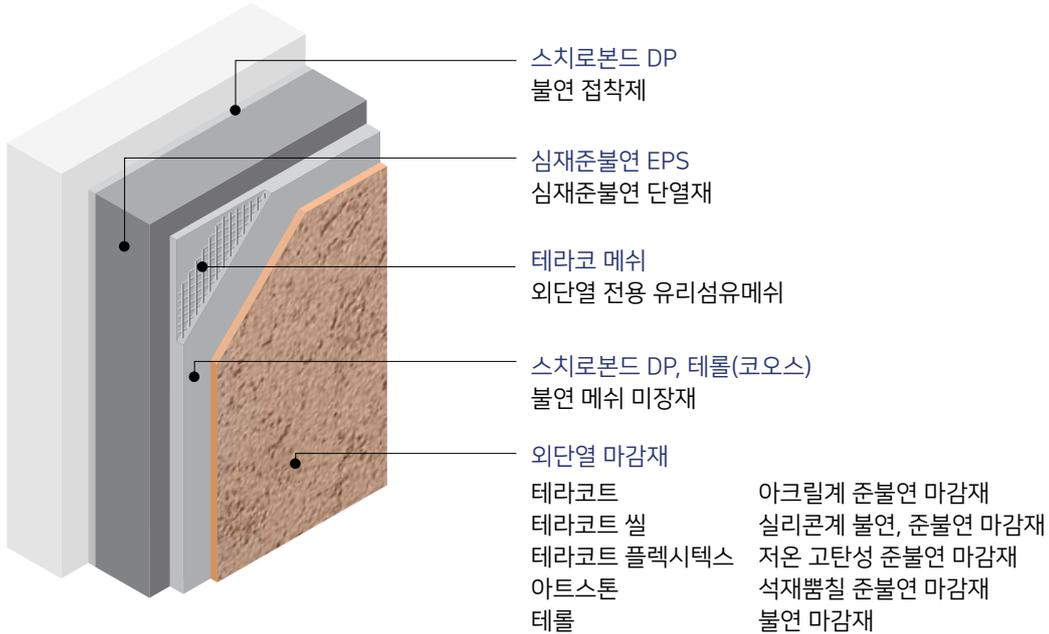

테라코 EPS 준불연 시스템(Terraco EPS Semi-incombustible EIFS)은 KS F 8414 실물화재 시험에 적격한 심재준불연 EPS보드를 사용하는 테라코의 외단열시스템입니다.

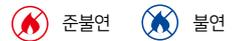

### 테라코 EPS 준불연 시스템 (Terraco EPS Semi-incombustible EIFS)

항 목	제 품 명	설 명
단열재	심재준불연 EPS보드	KS M ISO 4898 규격에 적합한 제품
접착제	스티로본드 DP	불연 접착제 (분말형, 가수량 24 ~ 25 %, 리본/덩 방식으로 접착) 성능기준 : KS F 4716, 유럽 ETAG-004, KS 불연 자재
미장재	스티로본드 DP	불연 성능을 가진 메쉬 미장재 (분말형, 가수량 25 %, 4 mm 두께 이상) 성능기준 : KS F 4716, 유럽 ETAG-004, KS 불연 자재
	테롤 (코오스)	불연 성능을 가진 메쉬 미장재 성능기준 : KS F 4716, 유럽 ETAG-004, KS 불연 자재
메쉬	테라코 유리섬유 메쉬	외단열전용 유리섬유메쉬로 내알카리성 및 내충격성 성능 인증 일반메쉬 > 152 g/m <sup>2</sup> , 하부보강메쉬 > 370 g/m <sup>2</sup> 를 사용 성능기준 : KS L 2513, 내충격성 ETAG 004, 내알카리성 ETAG 004, EN 13496
마감재	테라코트 테라코트 실 테라코트 플렉시텍스 테라코트 아트스톤 테롤	소비자 요구 및 환경조건에 따라 아크릴계 준불연 마감재, 실리콘계 불연, 준불연 마감재, 저온 고탄성 준불연 마감재, 불연 마감재를 선택적으로 사용 가능 성능기준 : KS F 4715, 유럽 ETAG-004, KS 준불연 자재 이상
프라이머	P-프라이머	침투형 아크릴계 프라이머
화스너	테라코 화스너	헤드 부위에 단열 처리가 된 화스너를 사용 성능기준 : 인발하중 2.0 KN, 내식성 KS D 9502
부자재	스타트트랙, 코너비드, 낙수방지 코너비드	내오염, 내구성, 수분침투방지를 극대화 하기위해 외단열 전용 악세사리를 사용 금속 자재는 내부식성을 갖춘 자재 사용

## 테라코 PF 준불연 시스템

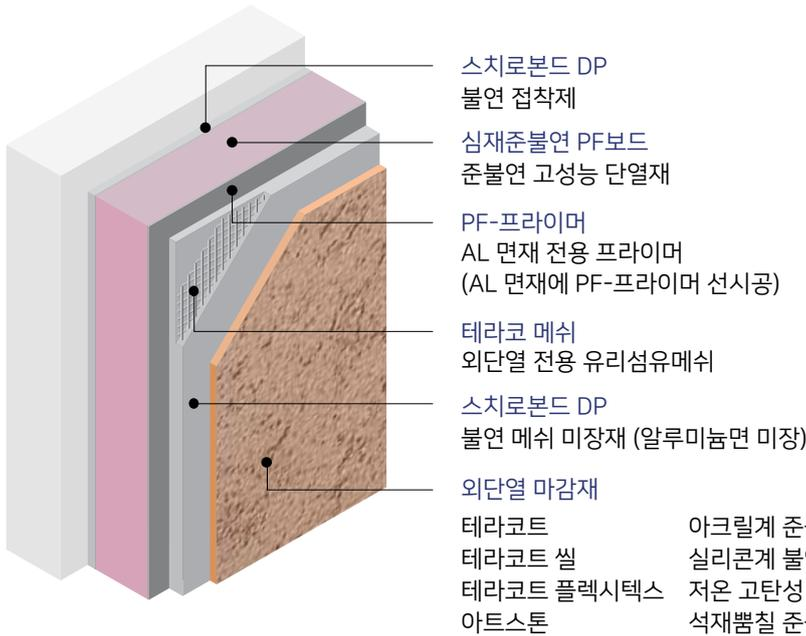

※ 화스너 시공 방법

1) 일반 현장 : 조인트 방식

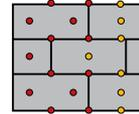

- 상세이미지는 카탈로그 28 page 참고

2) 높은 풍압 현장 : 인보드 방식

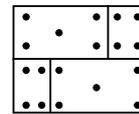

테라코 PF 준불연 시스템(Terraco PF Semi-incombustible EIFS)은 K SF 8414 실물화재 시험에 적합한 준불연 PF보드를 사용하고, 불연 미장재, 준불연 이상 마감재를 사용하는 테라코 외단열 시스템입니다. 폐쇄기공형 외단열 전용 PF보드는 가장 뛰어난 단열 성능을 보입니다.



### 테라코 PF 준불연 시스템 (Terraco PF Semi-incombustible EIFS)

항 목	제 품 명	설 명
단열재	심재준불연 PF보드	KS M ISO 4898 규격에 적합한 제품
접착제	스티로본드 DP	불연 접착제 (분말형, 가수량 24~25%, 리본/덱 방식으로 접착) 성능기준 : KS F 4716, 유럽 ETAG-004, KS 불연 자재
미장재	스티로본드 DP	불연 성능을 가진 메쉬 미장재 (분말형, 가수량 25%, 4mm 두께 이상) 단열재의 알루미늄 면을 미장면으로 하여 시공함 성능기준 : KS F 4716, 유럽 ETAG-004, KS 불연 자재
메쉬	테라코 유리섬유 메쉬	외단열전용 유리섬유메쉬로 내알카리성 및 내충격성 성능 인증 일반메쉬 > 152 g/m <sup>2</sup> , 하부보강메쉬 > 370 g/m <sup>2</sup> 를 사용 성능기준 : KS L 2513, 내충격성 ETAG 004, 내알카리성 ETAG 004, EN 13496
마감재	테라코트 테라코트 실 테라코트 플렉시텍스 테라코트 아트스톤	소비자 요구 및 환경조건에 따라 아크릴계 준불연 마감재, 실리콘계 불연, 준불연 마감재, 저온 고탄성 준불연 마감재, 석재뿔칠을 선택적으로 사용 가능 성능기준 : KS F 4715, 유럽 ETAG-004, KS 준불연 자재 이상
프라이머	P-프라이머 PF-프라이머	침투형 아크릴계 프라이머 접착 성능 향상 프라이머, AL 면재 위 시공(필수)
화스너	테라코 화스너	헤드 부위에 단열 처리가 된 화스너를 사용 성능기준 : 인발하중 2.0 KN, 내식성 KS D 9502
부자재	스타트트랙, 코너비드, 낙수방지 코너비드	내오염, 내구성, 수분침투방지를 극대화 하기위해 외단열 전용 악세사리를 사용 금속 자재는 내부식성을 갖춘 자재 사용

## 테라코 미네랄울 불연 시스템

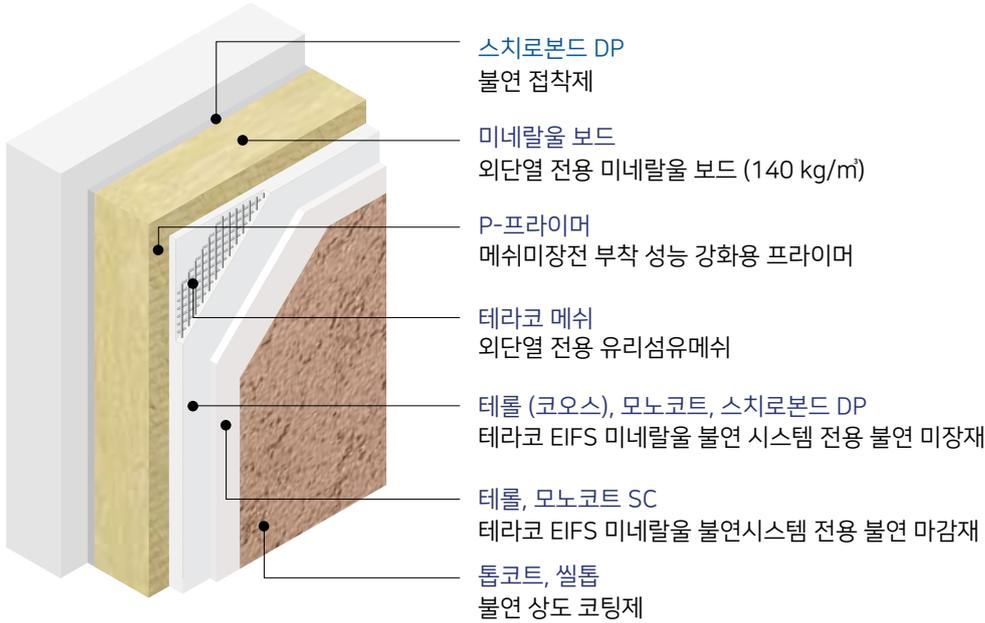

테라코 미네랄울 불연 시스템(Terraco MW incombustible EIFS)은 불연 단열재인 미네랄울 보드를 단열재로 사용하고 불연 미장재, 불연 마감재를 사용하는 테라코의 외단열 시스템으로 모두 불연 자재를 사용하여 화재에 가장 안정된 외단열 시스템입니다.



### 테라코 미네랄울 불연 시스템 (Terraco MW Incombustible EIFS)

항 목	제 품 명	설 명
단열재	미네랄울 보드	불연자재 성능을 가지고 있는 단열재 (140 kg/m³) 화재 확산 방지용 불연 단열재 기준 : 15분 이상의 내화 성능이 확보된 자재 성능기준 : KS 불연 자재
접착제	스티로본드 DP	불연 접착제 (분말형, 가수량 24 ~ 25 %, 리본/땀 방식으로 접착) 성능기준 : KS F 4716, 유럽 ETAG-004, KS 불연 자재
미장재	테롤 (코오스)	테라코 EIFS 미네랄울 불연 시스템 전용 불연 미장재 성능기준 : KS F 4716, 유럽 ETAG-004, KS 불연 자재
	모노코트	테라코 EIFS 미네랄울 불연 시스템 전용 불연 미장재 성능기준 : KS F 2476, 유럽 ETAG-004, KS 불연 자재
	스티로본드 DP	불연 성능을 가진 메쉬 미장재 (분말형, 가수량 25 %, 4 mm 두께 이상) 성능기준 : KS F 4716, 유럽 ETAG-004, KS 불연 자재
메쉬	테라코 유리섬유 메쉬	외단열전용 유리섬유메쉬로 내알카리성 및 내충격성 성능 인증 일반메쉬 > 152 g/m², 하부보강메쉬 > 370 g/m²를 사용 성능기준 : KS L 2513, 내충격성 ETAG 004, 내알카리성 ETAG 004, EN 13496
마감재	테롤	테라코 EIFS 미네랄울 불연 시스템 전용 불연 마감재 성능기준 : KS F 4715, KS 불연 자재 테롤, 테롤 스톤, 테롤 싯
	모노코트SC	테라코 EIFS 미네랄울 불연 시스템 전용 불연 마감재 라임스톤계의 벽면 마감재, 통기성 우수 성능기준 : KS F 2476, KS 불연 자재
코팅제	톱코트, 싯톱	불연 상도 코팅제
프라이머	P-프라이머	침투형 아크릴계 프라이머
화스너	미네랄울 보드 전용 화스너	미네랄울 보드 전용 화스너 : 테라코 화스너 + 미네랄울 보드용 디스크 성능기준 : 인발하중 2.0 KN, 내식성 KS D 9502
부자재	스타트트랙, 코너비드, 낙수방지 코너비드	내오염, 내구성, 수분침투방지를 극대화 하기위해 외단열 전용 약제사리를 사용 금속 자재는 내부식성을 갖춘 자재 사용

## 테라코 샌드위치판넬 불연 시스템

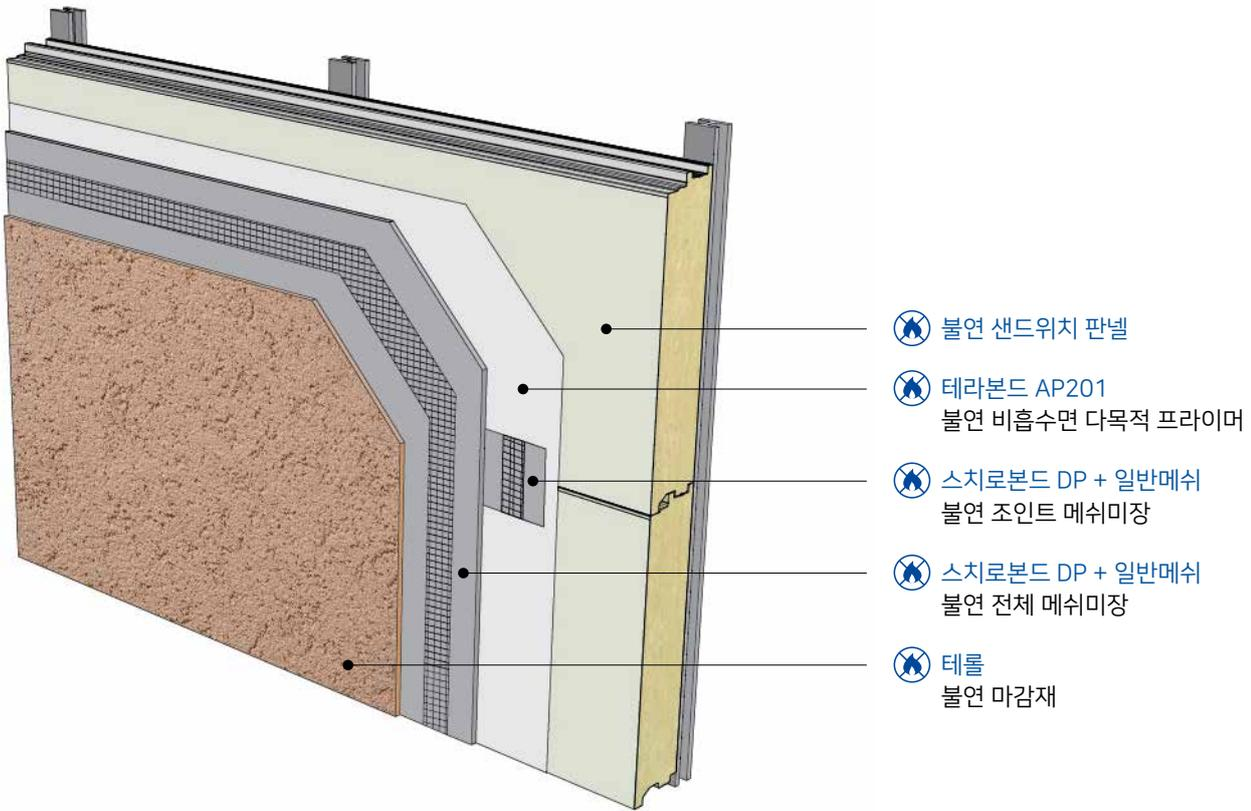

- ⊗ 불연 샌드위치 판넬
- ⊗ 테라본드 AP201  
불연 비흡수면 다목적 프라이머
- ⊗ 스티로본드 DP + 일반메쉬  
불연 조인트 메쉬미장
- ⊗ 스티로본드 DP + 일반메쉬  
불연 전체 메쉬미장
- ⊗ 테롤  
불연 마감재

## 테라코 무기질보드 불연 시스템

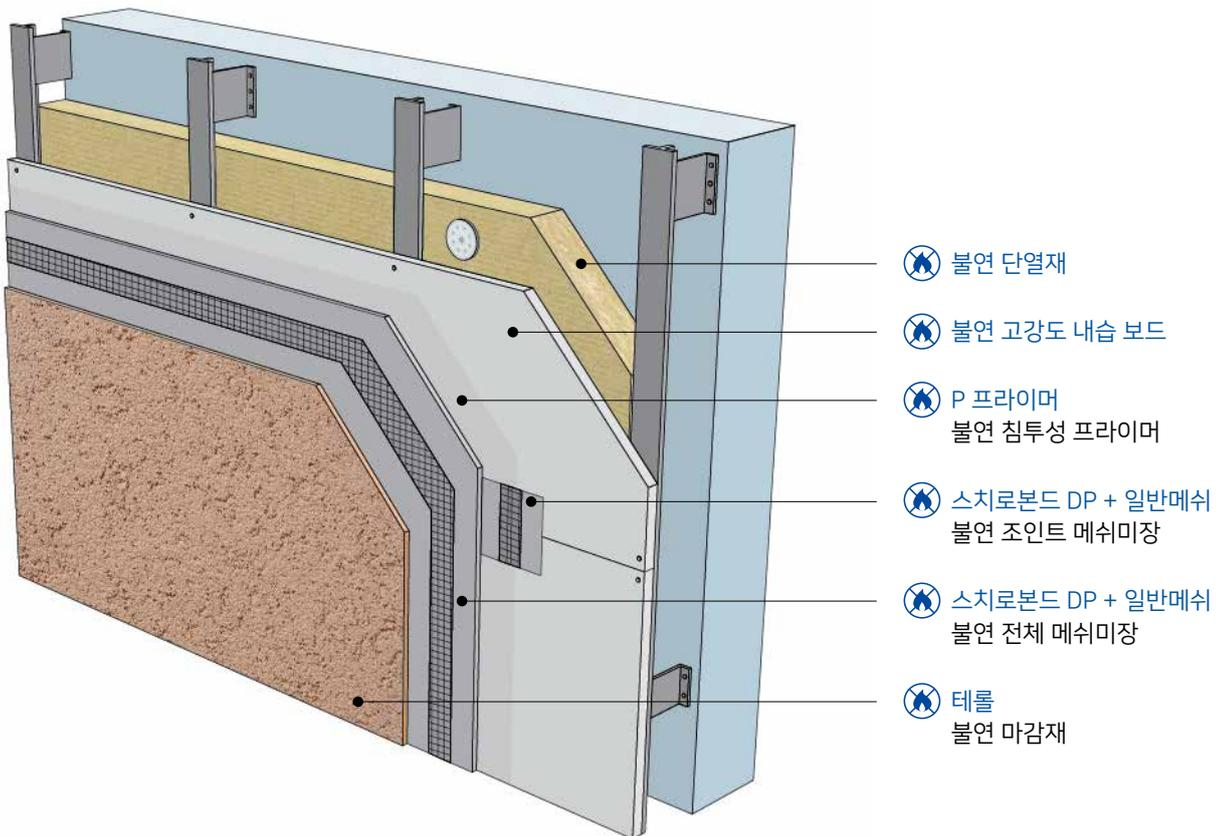

- ⊗ 불연 단열재
- ⊗ 불연 고강도 내습 보드
- ⊗ P 프라이머  
불연 침투성 프라이머
- ⊗ 스티로본드 DP + 일반메쉬  
불연 조인트 메쉬미장
- ⊗ 스티로본드 DP + 일반메쉬  
불연 전체 메쉬미장
- ⊗ 테롤  
불연 마감재

# System Components

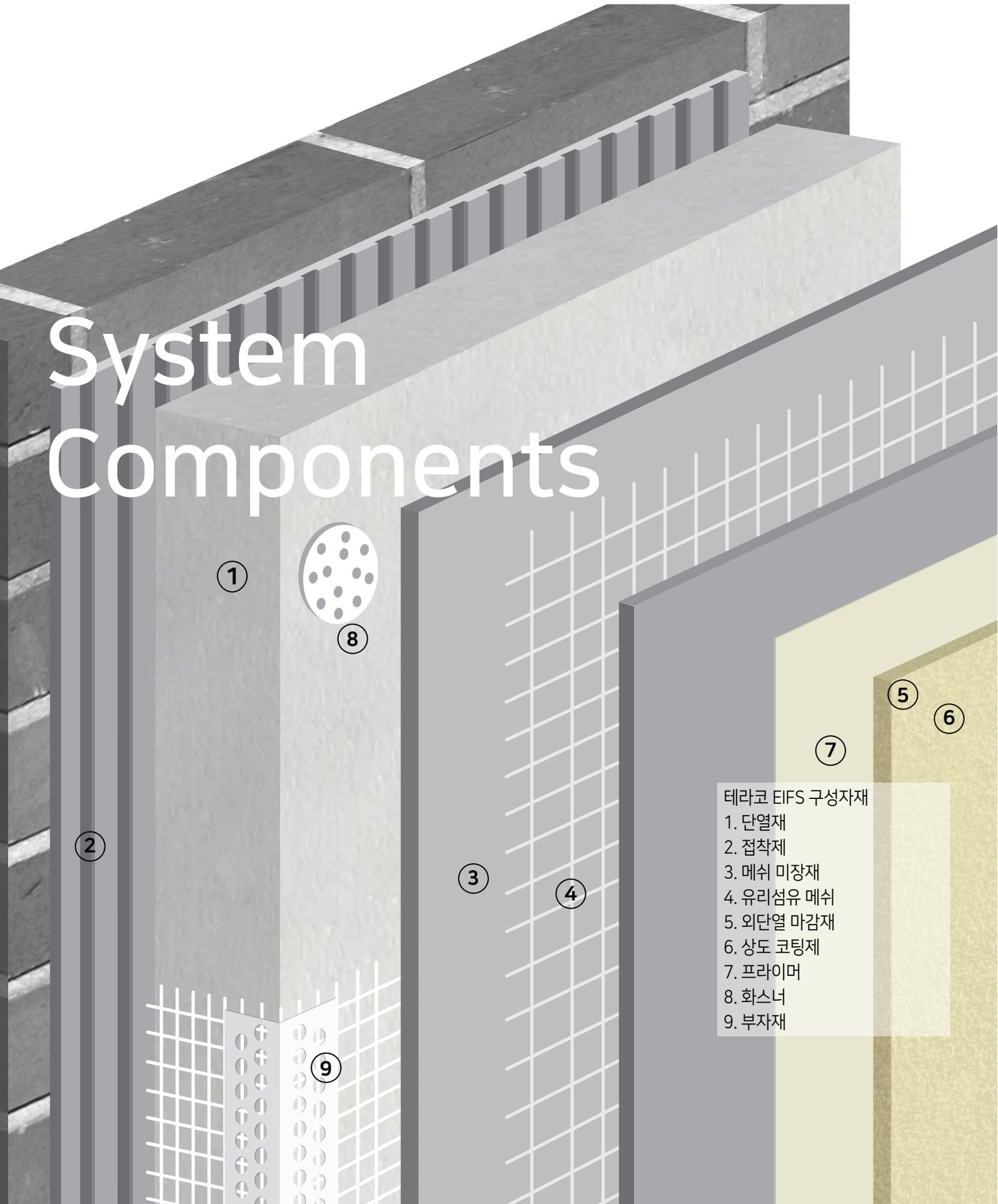

- 테라코 EIFS 구성자재
- 1. 단열재
  - 2. 접착제
  - 3. 메쉬 미장재
  - 4. 유리섬유 메쉬
  - 5. 외단열 마감재
  - 6. 상도 코팅제
  - 7. 프라이머
  - 8. 화스너
  - 9. 부자재

## 1. Insulation board (단열재)

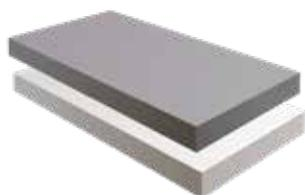

준불연

심재 준불연 EPS 보드  
규격 : max 600 mm X 1200 mm



준불연

Phenolic Foam (심재 준불연 PF 보드)  
규격 : max 600 mm X 1200 mm

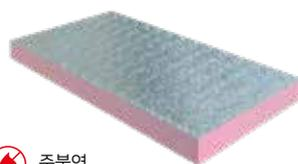

불연

Mineral Wool Board (미네랄울 보드)  
규격 : max 600 mm X 1200 mm



### 화재확산 방지 성능 불필요 외단열 시스템 적용을 위한 단열재의 KS 기준 (KS M ISO 4898:2018)

단열재 종류		EPS		PF		PUR		
범주 (용도별 구분 : I = 외벽단열용 등)		I		I		I		
하위범주 (열전도값, 화재확산방지성능 구분)		A-1	A-2	A	B	A	B	C
밀도(최소)	kg/m <sup>3</sup>	제조사 제시값 이상						
10 % 변형 or 항복에서 압축강도 또는 압축응력 (최소)	kPa	50		60		80		
초기 열 전도도(최대) 평균 23 °C, 28일	mW/(m · K)	33	39	22	37	24	29	24
장기열 저항(최소)	(m <sup>2</sup> · K)/W	제조사 제시값 이상						
치수 안정성(최대) 70 °C, 48시간 후	%	5		2		5		
수증기 투과도b 23 °C, 0 % ~ 50 %의 상대습도	ng/(Pa · s · m)	9.5 ~ 3.5		12~1.5		최대 6.5		
흡수성(최대)	%(V/V)	2	6	4		4	4	3
굴곡 파괴 하중(최소)	N	15						
연소성	등급	HF-2		HF-1		HF-1		
폼 알데하이드(최대)	mg/m <sup>3</sup> · h	0.02						
톨루엔	mg/m <sup>3</sup> · h	0.08						
총휘발성 유기화합물(최대)	mg/m <sup>3</sup> · h	4.0						

### 화재확산 방지 성능 외단열 시스템 적용을 위한 단열재의 KS 기준 (KS M ISO 4898:2018)

단열재 종류		EPS		PF		PUR	
범주 (용도별 구분 : I = 외벽단열용 등)		I		I		I	
하위범주 (열전도값, 화재확산방지성능 구분)		B	C	C	D	D	E
밀도(최소)	kg/m <sup>3</sup>	제조사 제시값 이상					
10 % 변형 or 항복에서 압축강도 또는 압축응력 (최소)	kPa	50		60		100	
초기 열 전도도(최대) 평균 23 °C, 28일	mW/(m · K)	43		22		23	
장기열 저항(최소)	(m <sup>2</sup> · K)/W	제조사 제시값 이상					
치수 안정성(최대) 70 °C, 48시간 후	%	5		2		5	
수증기 투과도b 23 °C, 0 % ~ 50 %의 상대습도	ng/(Pa · s · m)	9.5 ~ 3.5		12~1.5		최대 6.5	
흡수성(최대)	%(V/V)	6		4		3	
굴곡 파괴 하중(최소)	N	15		15		25	
난연성	열방출 시험	MJ/m <sup>2</sup>	준불연	난연	준불연	난연	준불연
	가스 유해성	분	평균행동정지 시간 9 이상				
폼 알데하이드(최대)	mg/m <sup>3</sup> · h	0.02					
톨루엔	mg/m <sup>3</sup> · h	0.08					
총휘발성 유기화합물(최대)	mg/m <sup>3</sup> · h	4.0					

### 미네랄울 보드 물성 불연

종류	밀도 (kg/m <sup>3</sup> )	열전도율 (W/m·k)	인장강도 (Kpa)	흡수량 (kg/m <sup>2</sup> )	난연성
미네랄울 보드	100 이상	20 °C - 0.040 이하	7.5 이상	1.0 이하	불연 자체

## 2. Adhesive (접착제)

외단열전용 접착제로 단열재에 따른 전용 접착제가 있습니다.

### 스치로본드 수퍼 (접착제, 미장재 공용) 준불연

특수 아크릴릭폴리머를 주성분으로 한 접착제로 내알카리성, 투습성, 접착력 등이 뛰어나며, 현장에서 간편하게 일반 포틀랜드 시멘트와 혼합하여 사용하는 외단열 시스템 전용 준불연 제품입니다. (※ 성능기준 : KS F 4716, 유럽 ETAG-004, KS 준불연 자재)



**용도** 비드법1종, 2종 단열재 부착

**색상** 회백색

**비중** 1.45 ± 0.05

**점도** 45,000 ± 5,000

**혼합비율** 스티로본드 1 : 시멘트 1 (가수가 필요한 경우 깨끗한 물 3 % 이내)

**건조시간** 24 ~ 48시간 (온도 22 °C ~ 25 °C, 습도 50 % 이내)

**시공방법** 스티로본드 수퍼와 포틀랜드 시멘트를 1:1로 넣은후 교반기계로 충분히 혼합하여 단열재를 리본덱 방식 또는 노치드 방식으로 부착합니다.

**사용량(이론도포면적)** 부착 : 2.5 kg/m<sup>2</sup> (시멘트 혼합 전)

**유효기간** 개봉하지 않은 상태에서 제조일로부터 12개월

**포장단위** 22 kg/플라스틱통

### 스치로본드 DP (접착제, 미장재 공용) 불연

분말형 특수유기접착성분을 함유하고 있어 모든 단열재 접착이 가능한 불연 접착제로 특히, PF 보드 비흡수면 단열재와 우수한 접착력을 발휘하는 테라코 외단열 시스템에 사용하는 불연 등급의 단열재 부착용 접착제 입니다. (※ 성능기준 : KS F 4716, 유럽 ETAG-004, KS 불연 자재)



**용도** 비드법1종, 2종 단열재, 심재 준불연 EPS 보드, PF 보드 단열재 (알루미늄 면재) 및 미네랄울 보드 단열재 부착

**색상** 시멘트 색상

**시공두께** 10 mm 이상 (현장 상황에 따라 가감있음)

**가수량** (6.0 ~ 6.25) L/ 25 kg 기준

**건조시간** 24 ~ 48시간 (온도 22 °C ~ 25 °C, 습도 50 % 이내)

**시공방법** 24 % ~ 25 %의 물을 가수하여 교반기계로 충분히 혼합하여 단열재를 리본덱 방식으로 부착합니다.

**사용량(이론도포면적)** 부착 : 가수전 약 (5.5 ~ 6.0) kg/m<sup>2</sup> (10 mm 기준)

**유효기간** 개봉하지 않은 상태에서 제조일로부터 6개월

**포장단위** 25 kg/지대



## 3. Basecoat (메쉬 미장재)

메쉬미장재는 단열재 종류에 따라 알맞게 사용하며, 메쉬를 함침시켜 외부의 충격을 막아주고, 마감이 잘 형성되도록 면을 평활하게 만들어줍니다.

### 스치로본드 수퍼 (접착제, 미장재 공용) 준불연

특수 아크릴릭폴리머를 주성분으로 한 미장재로 내알칼리성, 투습성, 접착력 등이 뛰어난 현장에서 간편하게 일반 포틀랜드 시멘트와 혼합하여 사용하는 외단열 시스템 전용 준불연 제품입니다. (※ 성능기준 : KS F 4716, 유럽 ETAG-004, KS 준불연 자재)



- 용도 비드법1종, 2종 단열재의 메쉬 미장용
- 색상 회백색
- 비중 1.45 ± 0.05
- 점도 45,000 ± 5,000
- 혼합비율 스티로본드 1 : 시멘트 1 (가수가 필요한 경우 깨끗한 물 3 % 이내)
- 건조시간 24 ~ 48시간 (온도 22 °C ~ 25 °C, 습도 50 % 이내)
- 시공방법 스티로본드 수퍼와 포틀랜드 시멘트를 1:1로 넣은후 교반기계로 충분히 혼합하여 흠손으로 퍼바릅니다.
- 사용량(이론도포면적) 메쉬 함침 : 1.7 kg/m<sup>2</sup> (시멘트 혼합 전, 2mm 기준)
- 유효기간 개봉하지 않은 상태에서 제조일로부터 12개월
- 포장단위 22 kg/플라스틱통

### 스치로본드 DP (접착제, 미장재 공용) 불연

VAE를 주성분으로 하는 분말형 유기접착성분을 함유하고 있어 접착력이 우수하고, 발수성이 우수하여 물흡수를 차단시켜주는 불연 등급의 메쉬 미장용 제품입니다. (※ 성능기준 : KS F 4716, 유럽 ETAG-004, KS 불연 자재)



- 용도 비드법1종, 2종 단열재, 심재 준불연 EPS 보드, PF보드 단열재 (알루미늄 면재) 및 미네랄울 보드 단열재의 메쉬 미장용
- 색상 시멘트 색상
- 시공두께 4 mm
- 가수량 (6.0 ~ 6.5) L / 25 kg 기준
- 건조시간 24시간 (4 mm 이상 시공시 48시간)
- 시공방법 25 %의 물을 가수하여 교반기계로 충분히 혼합하여 흠손으로 퍼바릅니다.
- 사용량(이론도포면적) 미장 : 가수 전 6.8 kg/m<sup>2</sup> (4 mm 기준)
- 유효기간 개봉하지 않은 상태에서 제조일로부터 6개월
- 포장단위 25 kg/지대

## 4. Glass Fiber Mesh (테라코 유리섬유 메쉬)

외단열메쉬는 알칼리성인 메쉬미장재에 함침되어 시공하기 때문에 내알칼리성이 무엇보다도 중요합니다.



일반 메쉬 152 g/m<sup>2</sup> <



보강 메쉬 370 g/m<sup>2</sup> <

테라코 유리섬유메쉬는 탁월한 내알칼리성(ETAG 004 인증) 및 내충격성(일반메쉬시스템 3 J, 하부보강메쉬시스템 10 J 승인)을 가지고 있으며, 테라코 외단열시스템에서 단열재 보강 및 일체화를 시키는 용도로 사용됩니다. 또한, 테라코 일반메쉬는 창호(Window)와 같은 개구부와 단열재 단부의 디테일 메쉬로도 사용됩니다.

## 5. EIFS Finish Coat (외단열 마감재)

테라코의 높은 품질의 외부마감재는 아크릴 기반의 보호막 형성, 준불연·불연 등급 등 품질뿐 아니라 다양한 패턴과 색상으로 심미적 가치에 있어서도 섬세함과 탁월함을 느끼실 수 있습니다.

구분	해당 제품
일반 마감재	테라코트 점보칩
준불연 마감재	테라코트, 테라코트 썬, 테라코트 플렉시텍스, 테라코트 스톤, 테라코트 테라라이트 아트스톤
불연 마감재	모노코트, 테를

### 5.1 Textured Coatings (텍스처드 마감)

외벽 마감재로서 시멘트, 콘크리트, 석고보드 등 다양한 벽면 적용이 가능하며, 테라코 EIFS의 마감, 건축물의 단열 효과 유지 및 건물 외단의 심미적인 측면까지 탁월한 효과를 나타내는 테라코의 대표 제품입니다.

#### 5.1.1 Terracoat (테라코트) 준불연

순수 아크릴릭폴리머를 주재로 한 텍스처드 마감재로 내후성이 탁월하며, 다양한 표현이 가능한 준불연 마감재입니다.



#### 테라코트 엑셀

텍스처드 코팅제의 가장 대표적인 제품으로 규사의 흐름에 따라 다양한 패턴연출이 가능합니다. 특히, 50가지의 다양한 표준 색상이 있으며, 주문에 의하여 거의 모든 색상을 공급할 수 있기 때문에 원하는 색상을 자유롭게 선택할 수 있습니다.

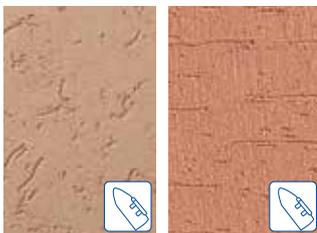

색상 테라코트 표준 50색 및 주문 색상  
 비중 1.65 ± 0.05  
 점도 50,000 ± 5,000  
 무게고형분(%) 84 ± 1  
 시공방법 흡손 스테코 등의 시공 방법으로 벌레무늬, 라운드패턴 등 다양한 패턴이 가능합니다.  
 사용량(이론도포면적) (2.2 ~ 2.7) kg/m<sup>2</sup>  
 포장단위 22 kg/플라스틱통

#### 테라코트 사하라

불규칙한 규사 입자 효과로 자연스러운 음양각무늬 또는 거친 스프레이 마감상태를 표현하며, 이로 인해 자연 풍화된 듯한 고급스러운 마감 효과를 연출하는 제품입니다. 특히, 50가지의 다양한 표준 색상이 있으며, 주문에 의하여 거의 모든 색상을 공급할 수 있기 때문에 원하는 색상을 자유롭게 선택할 수 있습니다.



색상 테라코트 표준 50색 및 주문 색상  
 비중 1.80 ± 0.05  
 점도 70,000 ± 5,000  
 무게고형분(%) 82 ± 1  
 시공방법 거친 스프레이 또는 흡손으로 마무리 할 수 있으며, 작업 의도에 따라 플라스틱 흡손을 이용하여 패턴 연출이 가능합니다.  
 사용량(이론도포면적) (3.0 ~ 3.5) kg/m<sup>2</sup>  
 포장단위 25 kg/플라스틱통

#### 테라코트 그레놀

균일한 엠보싱 질감을 가지고 있어 지중해풍의 이국적인 느낌을 주며 미장패턴을 통해 보는 각도에 따라 다양하고 자연스러운 무늬를 연출할 수 있는 제품입니다. 특히, 50가지의 다양한 표준 색상이 있으며, 주문에 의하여 거의 모든 색상을 공급할 수 있기 때문에 원하는 색상을 자유롭게 선택할 수 있습니다.



색상 테라코트 표준 50색 및 주문 색상  
 비중 1.75 ± 0.05  
 점도 40,000 ± 5,000  
 무게고형분(%) 80 ± 1  
 시공방법 거친 스프레이 또는 스테코 등의 시공 방법으로 다양한 패턴 연출이 가능합니다.  
 사용량(이론도포면적) 스프레이 (2.0 ~ 2.5) kg/m<sup>2</sup>, 스테코 (2.5 ~ 3.5) kg/m<sup>2</sup>  
 포장단위 25 kg/플라스틱통

## 테라코트 데코



대표적인 거친 스프레이 마감재로 입체적이고, 웅장한 패턴을 표현할 수 있는 제품이며, 특히 스프레이 스테코 작업시 뚜렷한 연꽃무늬 형상을 만들어내는데

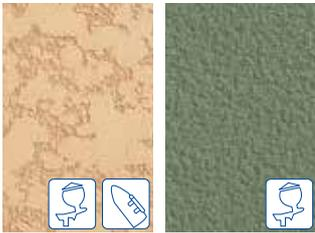

색상 테라코트 표준 50색 및 주문 색상  
 비중 1.55 ± 0.05  
 점도 65,000 ± 5,000  
 무게고형분(%) 80 ± 1  
 시공방법 거친 스프레이, 또는 스프레이 스테코 등의 시공 방법으로 다양한 패턴 연출이 가능합니다.  
 사용량(이론도포면적) 스프레이 (3.5 ~ 4.0) kg/m<sup>2</sup>, 스프레이 스테코 (3.0 ~ 3.5) kg/m<sup>2</sup>  
 포장단위 25 kg/플라스틱통

## 테라코트 노말

주로 스프레이를 이용하여 시공을 하는 마감재로 수퍼화인보다는 거칠고 데코보다는 고운 중간 입자의 제품입니다. 특히 50가지의 다양한 표준색상이 있으며, 주문에 의하여 거의 모든색상을 공급할 수 있기 때문에 원하는 색상을 자유롭게 선택할 수 있습니다.

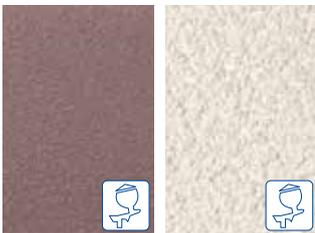

색상 테라코트 표준 50색 및 주문 색상  
 비중 1.60 ± 0.05  
 점도 75,000 ± 5,000  
 무게고형분(%) 80 ± 1  
 시공방법 약간 거친 스프레이로 다양한 패턴을 연출할 수 있습니다.  
 사용량(이론도포면적) (2.5 ~ 3.5) kg/m<sup>2</sup>  
 포장단위 25 kg/플라스틱통

## 테라코트 수퍼화인

입자가 곱고 신축성을 가진 제품으로서 섬세하고 부드러운 패턴을 표현할 수 있는 제품입니다. 특히 50가지의 다양한 표준색상이 있으며, 주문에 의하여 거의 모든 색상을 공급할 수 있기 때문에 원하는 색상을 자유롭게 선택할 수 있습니다.



색상 테라코트 표준 50색 및 주문 색상  
 비중 1.60 ± 0.05  
 점도 55,000 ± 5,000  
 무게고형분(%) 74 ± 1  
 시공방법 고운 스프레이, 각종 로울러 및 스테코 등의 시공 방법으로 자유로운 패턴 연출이 가능합니다.  
 사용량(이론도포면적) 스프레이 (1.5 ~ 2.5) kg/m<sup>2</sup>, 로울러 (2.0 ~ 2.5) kg/m<sup>2</sup>, 로울러 스테코 (2.0 ~ 2.5) kg/m<sup>2</sup>  
 포장단위 20 kg/플라스틱통

## 테라코트 스무스

로울러로 입체적 패턴 연출이 가능한 제품으로 별도의 비계발판 없이 경제적으로 시공할 수 있는 제품입니다. 특히 50가지의 다양한 표준색상이 있으며, 주문에 의하여 거의 모든 색상을 공급할 수 있기 때문에 원하는 색상을 자유롭게 선택할 수 있습니다.



색상 테라코트 표준 50색 및 주문 색상  
 비중 1.60 ± 0.05  
 점도 60,000 ± 5,000  
 무게고형분(%) 74 ± 1  
 시공방법 벌집 무늬 로울러 또는 스프레이 시공이 가능합니다.  
 사용량(이론도포면적) (1.0 ~ 1.5) kg/m<sup>2</sup>  
 포장단위 25 kg/플라스틱통

## 테라코트 수퍼화인 플렉스

테라코트 수퍼화인 플렉스는 높은 크랙 브리지 효과를 가진 신축성, 내수성, 내구성이 우수한 고탄성 마감재로서 로울러, 스프레이, 흠손 등으로 다양한 질감 및 패턴을 시공할 수 있습니다.

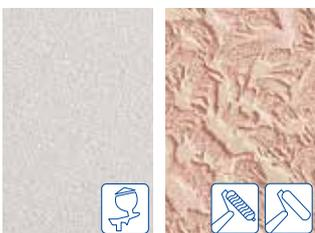

색상 테라코트 표준 50색 및 주문 색상  
 비중 1.50 ± 0.05  
 점도 85,000 ± 10,000  
 무게고형분(%) 75 ± 1  
 시공방법 고운 스프레이, 각종 로울러 및 스테코 등의 시공 방법으로 자유로운 패턴 연출이 가능합니다.  
 사용량(이론도포면적) 스프레이 (1.5 ~ 2.5) kg/m<sup>2</sup>, 로울러 (2.0 ~ 2.5) kg/m<sup>2</sup>, 로울러 스테코 (2.0 ~ 2.5) kg/m<sup>2</sup>  
 포장단위 20 kg/플라스틱통

## 5.1.2 Terracoat Sil (테라코트 실) 불연 준불연

최적의 실리콘이 아크릴 에멀전의 50 % 이상이 함유된 실리콘계 텍스처드 마감재로서 뛰어난 내오염성, 발수성, 통기성으로 건물의 오염방지 및 내구성을 증진시키는 기능성 마감재로 준불연 마감재료의 기준에 만족한 제품입니다.



### ▶▶ 내오염성

테라코트 실은 실리콘 수지의 퀴츠(Quartz) 효과로 오염 물질의 자연 세척되어 오염을 최소화 시켜줍니다.

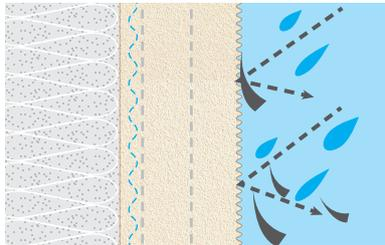

### ▶▶ 발수성

테라코 실리콘 - 아크릴 구성체 구조는 물방울보다 작기 때문에 방수막을 형성해주어 발수성이 매우 우수하여 아름다운 외관 뿐만 아니라 건물 자체의 내구성을 향상 시켜줍니다.



### ▶▶ 통기성

테라코 구성체는 물방울의 침투를 막아주며, 수증기를 배출하는 숨쉬는 구조 (Breathing - Effect)로 되어 있어 내오염성 및 내구성을 발현합니다.

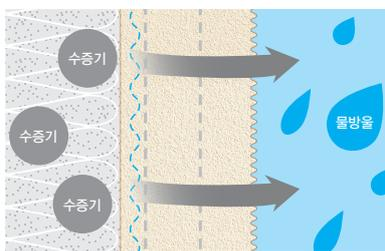

### ▶▶ 불연, 준불연성

국도교통부 고시 제 2022-84호 제 23조 1호, 2호(불연 및 가스 유해성 시험) 제24조 1호, 2호(열방출 및 가스 유해성 시험)에 따른 시험결과 적합으로 불연, 준불연 성적서를 취득한 제품입니다.

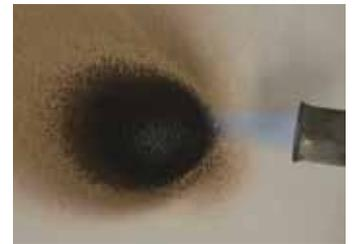

### 테라코트 실 엑셀실



**색상** 테라코트 표준 50색 및 주문 색상  
**비중** 1.90 ± 0.05  
**점도** 50,000 ± 5,000  
**무게고형분(%)** 81 ± 1  
**시공방법** 흠손 미장  
**사용량(이론도포면적)** (2.2 ~ 2.7) kg/m<sup>2</sup>  
**포장단위** 25 kg/플라스틱통

### 테라코트 실 사하라실



**색상** 테라코트 표준 50색 및 주문 색상  
**비중** 1.85 ± 0.05  
**점도** 50,000 ± 5,000  
**무게고형분(%)** 84 ± 1  
**시공방법** 흠손 미장  
**사용량(이론도포면적)** (3.0 ~ 3.5) kg/m<sup>2</sup>  
**포장단위** 25 kg/플라스틱통

### 테라코트 실 그레놀실



**색상** 테라코트 표준 50색 및 주문 색상  
**비중** 1.70 ± 0.05  
**점도** 40,000 ± 5,000  
**무게고형분(%)** 81 ± 1  
**시공방법** 흠손, 스프레이  
**사용량(이론도포면적)** 흠손 (2.5 ~ 3.5) kg/m<sup>2</sup>  
 스프레이 (2.0 ~ 2.5) kg/m<sup>2</sup>  
**포장단위** 25 kg/플라스틱통

### 테라코트 실 데코실



**색상** 테라코트 표준 50색 및 주문 색상  
**비중** 1.65 ± 0.05  
**점도** 66,000 ± 5,000  
**무게고형분(%)** 80 ± 1  
**시공방법** 스프레이, 스프레이 스테코  
**사용량(이론도포면적)** 스프레이 (3.5 ~ 4.0) kg/m<sup>2</sup>  
 스프레이 스테코 (3.0 ~ 3.5) kg/m<sup>2</sup>  
**포장단위** 25 kg/플라스틱통

### 테라코트 실 슈퍼화인실



**색상** 테라코트 표준 50색 및 주문 색상  
**비중** 1.55 ± 0.05  
**점도** 60,000 ± 5,000  
**무게고형분(%)** 76 ± 1  
**시공방법** 스프레이, 로울러, 로울러 스테코  
**사용량(이론도포면적)** 스프레이 (1.5 ~ 2.0) kg/m<sup>2</sup>  
 로울러, 로울러 스테코 (2.0 ~ 2.5) kg/m<sup>2</sup>  
**포장단위** 25 kg/플라스틱통

## 5.1.3 Terracoat Flexitex (테라코트 플렉시텍스) 준불연



혹한의 추위, 균열에 강한 고탄성 고기능성 아크릴 마감재로서 특히, 저온 탄성력이 뛰어나 우리나라 기후에 적합한 마감재입니다. 준불연 마감재의 기준에 만족한 제품으로 입자 굵기에 따라 수퍼하인, 노말, 코오스, 그레놀의 4가지 타입으로 연출이 가능한 제품입니다.

### ▶▶ 저온 고탄성

일부 수입 제품과 다르게 혹한의 동절기가 있는 한국 기후에 적합한 균열방지기능의 고탄성을 지닌 고기능성 아크릴 제품입니다. (※ -15 °C 에서도 탄성력을 유지)



탄성력이 강한 테라코트 플렉시텍스

VS



타사 수입 제품

### ▶▶ 내오염성

탄성을 유지하면서도 이끼 방지 및 외부 오염에 대한 저항성을 극대화 시킨 제품입니다.



TERRACOAT FLEXITEX 테라코트 플렉시텍스

타사 수입 제품

### ▶▶ 준불연성

KS F 2271, 5660-1 가스 유해성 및 열 방출 실험 결과, 준불연 성적서를 취득한 제품입니다.



준불연 테스트

### 테라코트 플렉시텍스 수퍼하인

 스프레이	색상 테라코트 표준 50색 및 주문 색상
	비중 1.65 ± 0.05
	점도 75,000 ± 5,000
	신장률 > 50 %
	시공방법 흠손, 스프레이
	사용량(이론도포면적) (1.5 ~ 2.5) kg/m <sup>2</sup>
포장단위 25 kg/플라스틱통	

### 테라코트 플렉시텍스 노말

 스프레이	색상 테라코트 표준 50색 및 주문 색상
	비중 1.65 ± 0.05
	점도 75,000 ± 10,000
	신장률 > 50 %
	시공방법 흠손, 스프레이
	사용량(이론도포면적) (2.0 ~ 3.0) kg/m <sup>2</sup>
포장단위 25 kg/플라스틱통	

### 테라코트 플렉시텍스 코오스

 스프레이	색상 테라코트 표준 50색 및 주문 색상
	비중 1.65 ± 0.05
	점도 75,000 ± 5,000
	신장률 > 50 %
	시공방법 흠손, 스프레이
	사용량(이론도포면적) (2.5 ~ 3.5) kg/m <sup>2</sup>
포장단위 25 kg/플라스틱통	

### 테라코트 플렉시텍스 그레놀

 스프레이	색상 테라코트 표준 50색 및 주문 색상
	비중 1.65 ± 0.05
	점도 75,000 ± 5,000
	신장률 > 50 %
	시공방법 흠손, 스프레이
	사용량(이론도포면적) (2.5 ~ 3.5) kg/m <sup>2</sup>
포장단위 25 kg/플라스틱통	

## 5.2 Terracoat Stone coatings (스톤 마감) 준불연

외벽 마감재로서 시멘트, 콘크리트, 석고보드 등 다양한 벽면 적용이 가능하며, 테라코 EIFS의 마감, 건축물의 단열 효과 유지 및 건물 외관의 심미적인 측면까지 탁월한 효과를 나타내는 테라코의 대표 제품입니다.

### 5.2.1 Terracoat Stone (테라코트 스톤)

#### 테라코트 스톤 (미장용)

화강석 질감의 스톤 마감재로 포천석, 문경석 등 다양한 패턴이 있습니다. 내수성, 내구성, 내오염성 등이 우수하고, 준불연 마감재로 기준에 적합한 제품입니다.

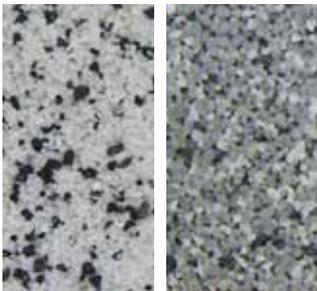

- 색상 24색
- 비중  $1.75 \pm 0.05$
- 점도  $30,000 \pm 5,000$
- 무게고형분(%)  $80 \pm 1$
- 시공방법 흠손을 이용하여 시공면에 고르게 퍼바르며, 경화되기 전 줄눈 테이프를 깨끗이 제거합니다.
- 사용량(이론도포면적) 미장 (4.5 ~ 5.5) kg/m<sup>2</sup>
- 포장단위 25 kg/플라스틱통



#### 테라코트 스톤 (스프레이용)

화강석 질감의 스톤 마감재로 포천석, 문경석 등 다양한 패턴이 있습니다. 내수성, 내구성, 내오염성 등이 우수하고, 준불연 마감재로 기준에 적합한 제품입니다.

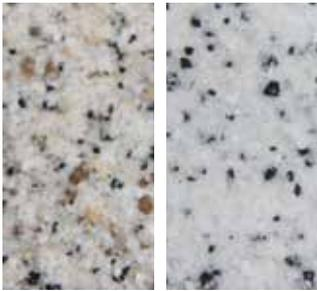

- 색상 10색
- 비중  $1.75 \pm 0.05$
- 점도  $25,000 \pm 5,000$
- 무게고형분(%)  $82 \pm 1$
- 시공방법 뿔칠 각도를 항상 정면으로 하며, 줄눈부터 메워 진행하며, 경화되기 전 줄눈테이프를 깨끗이 제거합니다.
- 사용량(이론도포면적) 스프레이 (4.5 ~ 5.5) kg/m<sup>2</sup>
- 포장단위 25 kg/플라스틱통



### 5.2.2 Terracoat Jumbochip (테라코트 점보칩)

#### 테라코트 점보칩

천연 운모석이 혼합된 고급 내외장 스톤 마감재로서 중후한 대리석 질감을 표현합니다. 내구성, 내수성, 내오염성 등의 고품질 제품이며, 스프레이 패턴으로 표현할 수 있습니다.

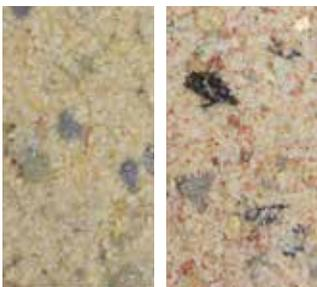

- 색상 8색
- 비중  $1.75 \pm 0.05$
- 점도  $30,000 \pm 5,000$
- 무게고형분(%)  $81 \pm 1$
- 시공방법 뿔칠각도를 항상 정면으로 하며, 줄눈부터 메워 진행하며, 경화되기 전 줄눈테이프를 깨끗이 제거합니다.
- 사용량(이론도포면적) (4.5 ~ 5.5) kg/m<sup>2</sup>
- 포장단위 25 kg/플라스틱통



## 5.2.3 Terralite Artstone (테라코트 테라라이트 아트스톤)

### 테라코트 테라라이트 아트스톤 (상도재) 준불연

어떠한 바탕면에도 간편하게 시공할 수 있는 탁월한 접착력과 경제성이 있는 제품으로 천연 화강석과 동일한 질감을 주면서 현대 감각에 맞게 줄눈을 자유 자재로 연출할 수 있는 고품질의 페이스트 타입 제품입니다. 인테리어의 미적 표현을 위하여 펄 등이 함유된 제품이 있습니다. (\*압송건 사용)



색상 아트스톤 22색(ART01 ~ ART10, ART13 ~ ART24),  
아트스톤 펄 7색(ART51 ~ ART57)

비중 1.00 ± 0.03

건조시간 24시간(온도 22℃ ~ 25℃, 습도 50% 이내)

작업방법 스프레이

사용량(이론도포면적) (0.6 ~ 0.7) kg/m<sup>2</sup>

유효기간 개봉하지 않은 상태에서 제조일로부터 3개월

포장단위 18 kg/플라스틱통



### 테라코트 테라라이트 아트스톤 (중도재)

우수한 내수성과 부착성을 가진 아트스톤 중도재는 아트스톤 시공전 표면에 화강석 버너 텍스처를 연출함으로써 더욱 자연석에 가까운 느낌으로 시공을 할 수 있는 제품입니다.

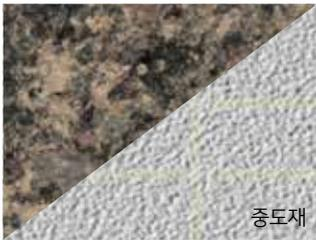

색상 9색 (기본 백색, MID - 01~ 08)

사용 가능 시간 개봉 후 4시간 이내

사용량(이론도포면적) (1.0 ~ 1.2) kg/m<sup>2</sup>

유효기간 개봉하지 않은 상태에서 제조일로부터 12개월

포장단위 25 kg/플라스틱통

중도재 컬러코드	아트스톤 컬러코드
기본 백색	52, 53
MID - 01	01, 02, 05, 21, 54, 55, 56
MID - 02	03, 22
MID - 03	04, 13, 14, 15, 23
MID - 04	06, 07
MID - 05	08
MID - 06	09, 10, 51, 57
MID - 07	16
MID - 08	17, 18, 19, 20, 24

### 테라코트 테라라이트 아트스톤 시공 과정

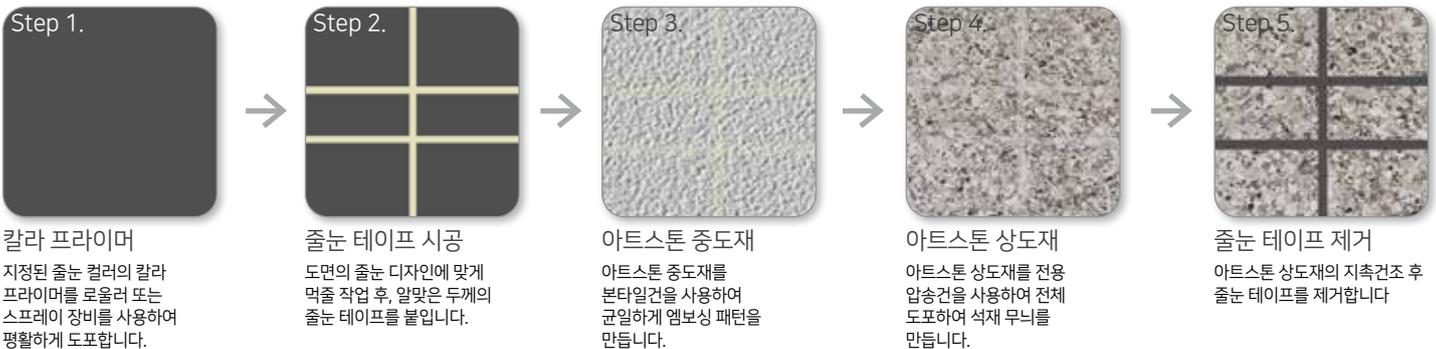

### 테라코트 테라라이트 아트스톤 색상 패턴

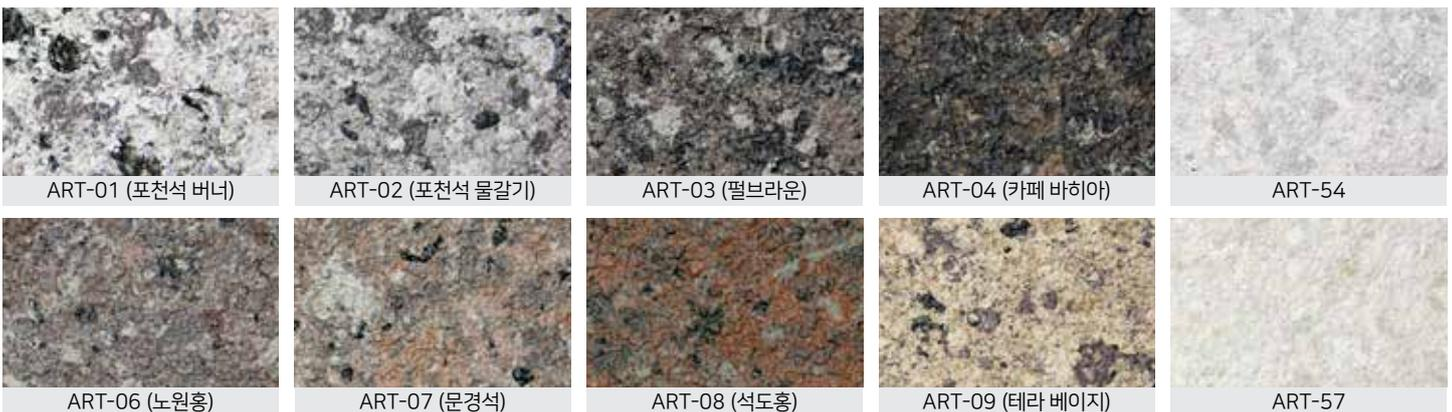

※ 다양하고 더 많은 색상 및 패턴은 아트스톤 견본집을 참고하시고, 실제 제품과 차이가 있을 수 있습니다. 시공 전 확인 바랍니다.

## 5.3 Incombustible Coating (불연 마감재)

자외선에 안정적이며, 매우 우수한 내 오염성, 내후성을 가진 불연 등급의 제품입니다.

### 테롤 불연

테롤은 테라코의 고품격 불연 마감재입니다. 아름다운 외관 연출을 할 수 있는 테롤리안풍의 마감재로 쉽고 빠르게 시공할 수 있으며, 입자에 따라 코오스, 그레놀, 데코, 사하라 4가지 타입으로 연출 가능합니다.

※ 테롤 코오스는 외단열 시스템에 미장재료로도 적용 가능합니다.



색상 기본백색(톱코트를 조색하여 상도 코팅)

가수량

타입	코오스	그레놀	데코	사하라
가수량(1/20kg 지대 기준)	4.0 ~ 4.5L	3.5 ~ 4.0L	4.0 ~ 4.5L	3.5 ~ 4.0L

건조시간 48시간 (기상조건에 따라 가감있음)

시공방법 스프레이 또는 미장의 방법으로 고르게 도포한후 시공면의 평활도를 잡아줍니다.

이색이나 조인트를 없애기 위하여 작업량을 고려하여 연속 작업으로 시공합니다.

사용량(이론도포면적)

타입	코오스	그레놀	데코	사하라
마감용(2~3mm 시공 기준)	3.0 ~ 5.0kg/m <sup>2</sup>	3.0 ~ 5.0kg/m <sup>2</sup>	3.0 ~ 4.0kg/m <sup>2</sup>	4.0 ~ 5.0kg/m <sup>2</sup>
미장용(4mm 시공 기준)	6.0 ~ 6.5kg/m <sup>2</sup>			

유효기간 개봉하지 않은 상태에서 제조일로부터 6개월

포장단위 20 kg/지대

### 테롤 스톤 (미장용, 스프레이용) 불연

테롤은 테라코의 고품격 불연 마감재입니다. 화강석 질감의 스톤 마감재로 포천석, 문경석 등 다양한 패턴이 있으며 내수성, 내구성, 내오염성 등이 우수한 제품입니다.

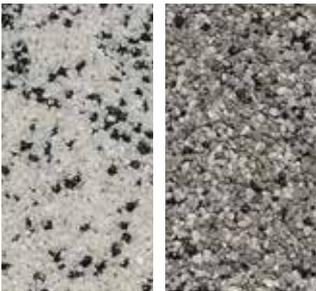

	미장	스프레이
색상	24색	10색
비중	1.75 ± 0.05	1.75 ± 0.05
점도	30,000 ± 5,000	25,000 ± 5,000
무게고형분(%)	80 ± 1	82 ± 1
시공방법	미장	스프레이
사용량(이론도포면적)	4.5 ~ 5.5 kg/m <sup>2</sup>	4.5 ~ 5.5 kg/m <sup>2</sup>
포장단위	25 kg/플라스틱통미장	25 kg/플라스틱통



### 테롤 싘 불연

테롤은 테라코의 고품격 불연 마감재입니다. 실리콘계 텍스처드 마감재로 뛰어난 내오염성, 발수성, 통기성으로 건물의 오염방지 및 내구성을 증진시키는 기능성 마감재입니다.



	엑셀싘	사하라싘	그레놀싘	데코싘	수퍼화인싘
색상	테라코트 표준 50색 및 주문 색상				
시공방법	흙손미장	흙손미장	흙손 스프레이	스프레이 스프레이 스테코	스프레이 로울러 로울러 스테코
사용량 (이론도포면적)	2.2 ~ 2.7 kg/m <sup>2</sup>	3.0 ~ 3.5 kg/m <sup>2</sup>	흙손 스프레이 2.5 ~ 3.5 kg/m <sup>2</sup> 스프레이 2.0 ~ 2.5 kg/m <sup>2</sup>	스프레이 스프레이 스테코 3.5 ~ 4.0 kg/m <sup>2</sup> 3.0 ~ 3.5 kg/m <sup>2</sup>	스프레이 로울러, 로울러 스테코 1.5 ~ 2.0 kg/m <sup>2</sup> 2.0 ~ 2.5 kg/m <sup>2</sup>
포장단위	25 kg/플라스틱통				





## 모노코트 오리지널 불연

유럽풍의 수려하고 고급스러운 외관을 제공하는 라임계 분말 스크랩 벽면 마감재로 한 번 시공으로 바탕미장, 최종마감을 할 수 있습니다.



- 색상 10색                      가수량 (4.0 ~ 4.5) L/ 25 kg 기준
- 건조시간 48시간(기상조건에 따라 가감있음)
- 시공방법 전용믹서 또는 핸드믹서를 사용하여 1포 25 kg당 물 (4.0 ~ 4.5) L를 넣고 3분간 충분히 혼합 후 스프레이나 흡손등을 이용하여 시공 두께가 (15 ~ 18) mm가 되도록 1차 시공을 합니다. 1차 시공 후 4 ~ 8시간 경과 후, 표면이 초기 경화되면 스크래퍼를 이용하여 (12 ~ 15) mm 두께가 되도록 표면을 부드럽게 긁어서 패턴을 완성합니다.
- 사용량(이론도포면적) (18 ~ 23) kg/m<sup>2</sup> (15 mm ~ 18 mm 시공 기준)
- 유효기간 개봉하지 않은 상태에서 제조일로부터 6개월
- 포장단위 25 kg/지대



## 외단열용 모노코트(모노코트, 모노코트SC) 불연

기존 모노코트 오리지널에 특수 유기접착제와 셀룰로오스를 첨가한 무기계 외단열 마감재로 용도에 따라 모노코트(메쉬 미장용), 모노코트 SC(스크래핑 마감용)로 구성된 제품입니다.(일반 메쉬 사용, 메탈라스 시공 불필요)



- 색상 10색                      가수량 (4.5 ~ 5.0) L/ 25 kg 기준
- 건조시간 48시간(기상조건에 따라 가감있음)
- 시공방법 베이스코트용 모노코트로 3 mm 이상 메쉬미장 후 모노코트SC를 스프레이 또는 흡손을 이용하여 (7 ~ 8) mm 두께로 고르게 작업을 하고 초기경화가 이루어지면, 스크래퍼를 이용하여 약 5 mm 두께가 되도록 표면을 긁어서 패턴을 완성합니다.
- 사용량(이론도포면적) 모노코트 : (4.5 ~ 5.0) kg/m<sup>2</sup> (3 mm 시공 기준)  
모노코트 SC : (12 ~ 13) kg/m<sup>2</sup> (8 mm 시공 기준)
- 유효기간 개봉하지 않은 상태에서 제조일로부터 6개월
- 포장단위 25 kg/지대



## 6. Topcoats (상도 코팅제)

순수 아크릴계 소프트 에멀전을 주성분으로 한 도장재로서 마감재의 패턴과 질감을 그대로 유지시켜 주는 불연 상도 코팅제입니다.

### 테라코트 톱코트 | 톱코트 투명 불연

톱코트 : 순수 아크릴 수지를 주성분으로 한 불연 도장재로서 다양한 색상을 선정하여 시공할 수 있으며, 마감재의 패턴과 질감을 그대로 유지시켜 줍니다.  
톱코트 투명 : 고품질의 아크릴 수지를 주성분으로한 무광 타입의 수용성 투명 코팅제로서 열화 현상으로부터 마감면을 보호해줍니다.



- 색상 톱코트 : 테라코트 표준 50색 및 주문 색상 | 톱코트 투명 : 유백색(건조 후 투명)
- 비중 톱코트 : 1.40 ± 0.05 | 톱코트 투명 : 1.02 ± 0.02
- 무게고형분(%) 톱코트 : 54 ± 1 | 톱코트 투명 : 27 ± 1
- 시공방법 스프레이, 로울러, 브러쉬
- 사용량(이론도포면적) 톱코트 : (0.24 ~ 0.30) L/m<sup>2</sup> (2회 도장 기준) | 톱코트 투명 : 0.14 L/m<sup>2</sup> (2회 도장 기준)
- 유효기간 개봉하지 않은 상태에서 제조일로부터 12개월
- 포장단위 톱코트 : 14 L/플라스틱통 | 톱코트 투명 : 18 L/플라스틱통

### 실톱 불연

수분과 온도 변화 등으로 생기는 결로, 백화, 오염, 탈색 등 외장재의 결결을 방지하기 위하여 순수 실리온이 아크릴 에멀전의 80 % 이상을 함유한 고품질, 고기능성 불연 실리온 페인트로 내수성, 내오염성이 뛰어난 제품입니다.



- 색상 테라코트 표준 50색 및 주문 색상
- 비중 1.40 ± 0.05
- 무게고형분(%) 53 ± 1
- 시공방법 스프레이, 로울러, 브러쉬
- 사용량(이론도포면적) (0.26 ~ 0.30) L/m<sup>2</sup> (2회 도장 기준)
- 유효기간 개봉하지 않은 상태에서 제조일로부터 12개월
- 포장단위 14 L/플라스틱 통

## 7. Primers (프라이머)

프라이머는 하지면과 상도재와의 접착력을 증대시켜주는 자재로 하지면과 마감재의 종류에 따른 다양한 제품이 있습니다.

### P-프라이머 불연

아크릴릭 폴리머를 주성분으로 한 내·외부용 프라이머로 내수성, 내알칼리성, 작업성 등이 우수하며, 콘크리트, 모르타르, 목재면 등에 침투, 흡수됩니다. 또한 기공, 먼지등의 이물질을 바인딩 처리하여 표면을 단단하게 해주며, 상도 도료와의 접착력을 증진시켜 줍니다.



색상 유백색  
비중 1.02 ± 0.05  
사용량(이론도포면적) (0.08 ~ 0.10) L/m<sup>2</sup>  
유효기간 개봉하지 않은 상태에서 12개월  
포장단위 4 L, 18 L/플라스틱통

시공방법 P-프라이머에 물을 혼합하지 말고, 균일하게 되도록 잘 저은 후, 로울러 또는 스프레이 장비를 사용하여 평활하게 도포합니다.

### 칼라프라이머

고품질의 침투형 표면강화 프라이머로 시멘트 콘크리트면, 회벽면, 시멘트 몰탈면, 플라스틱면에 적용이 가능하며 당사의 마감재와 페인트, 도막이 얇은 시멘트 모르타르의 베이스 프라이머로 사용됩니다.



색상 다양한 색상 조색 가능  
비중 1.30 ± 0.03  
사용량(이론도포면적) (0.15 ~ 0.20) L/m<sup>2</sup>  
유효기간 개봉하지 않은 상태에서 12개월  
포장단위 18 L/플라스틱통

시공방법 칼라 프라이머에 물을 혼합하지 말고, 균일하게 되도록 잘 저은 후, 로울러 또는 스프레이 장비를 사용하여 평활하게 도포합니다.

### PF-프라이머

PF보드와 메쉬미장재의 부착력을 증진시켜주는 하도재로 PF보드를 부착후, 메쉬미장전 PF보드 알루미늄면에 도포하여, 로울러, 붓, 스프레이로 시공이 가능하며, 작업이 용이합니다.



색상 유백색  
비중 1.01 ± 0.02  
사용량(이론도포면적) (0.2 ~ 0.3) L/m<sup>2</sup> (2회도장시)  
유효기간 개봉하지 않은 상태에서 12개월  
포장단위 18 L/플라스틱통

시공방법 PF-프라이머에 물을 혼합하지 말고, 균일하게 되도록 잘 저은 후, 로울러 또는 스프레이 장비를 사용하여 평활하게 도포합니다.

### 테라본드 AP201 불연

유리, 금속, 타일, 샌드위치 패널 등의 부착력이 떨어지는 바탕면에서 단열재 부착이나 마감재, 타일을 시공할 때 부착력을 향상시키는 다목적 프라이머입니다.



색상 유백색  
사용량(이론도포면적) (0.15 ~ 0.2) kg/m<sup>2</sup>  
유효기간 개봉하지 않은 상태에서 12개월  
포장단위 4.5kg, 10kg/플라스틱통

시공방법 물을 혼합하지 말고, 핸드믹서 등으로 충분히 혼합 후 붓, 로울러 또는 스프레이 장비를 이용하여 일정한 두께로 고르게 2차에 걸쳐 도포합니다.

## 8. Accessory (부자재)

테라코 화스너는 헤드 부분에 단열 처리가 되어있어 화스너 시공으로 인한 열교 현상을 최소화 하였습니다. 테라코 화스너는 건물의 높이에 따라 적절한 사용량을 제시하고 있습니다. (※시공 디테일 참고)



테라코 화스너

단열재 두께	화스너 길이
200 mm	245 mm
150 mm	195 mm
100 mm	145 mm
50 mm	95 mm

Constant anchor depth 35 mm  
Bending moment - 1.90Nm

단열재 두께별 화스너 시공길이



화스너 시공 요령

프라이머는 하지면과 상도재와의 접착력을 증대시켜주는 자재로 하지면과 마감재의 종류에 따른 다양한 제품이 있습니다.



스타트 트랙



코너비드



낙수방지 코너비드



플레싱 코너비드

## 테라코 외단열 시스템 자재 및 구성표

	단열재	접착제	화스너	부자재	베이스코트	메쉬	프라이머	마감재	상도코팅제
	 EPS	 스티로본드수퍼		 스타트 트랙	 스티로본드수퍼	 일반메쉬	 P-프라이머	 테라코트 테라코트셸	 톱코트 톱코트(두명)
	 미네랄울 보드	 스티로본드 DP		 코너비드	 스티로본드 DP		 PF프라이머	 테라코트 플렉시텍스	
	 심재 준불연 EPS보드	 스티로본드 DP		 낙수방지 코너비드	 테롤 (코오스)		 칼라프라이머	 테라코트 스톤	
	 심재 준불연 PF보드			 플렉싱 코너비드	 모노코트 테롤(코오스)		 보강메쉬	 테라코트 점보칩	
	 미네랄울 보드						 테라본드 AP201	 아트스톤	

시스템 구성 및 주요 자재		 EPS 시스템	 EPS FB 시스템	 EPS 준불연 시스템	 PF 준불연 시스템	 미네랄울 불연 시스템
단열재	비드법 보온판 1종, 2종	O	O	X	X	X
	심재 준불연 EPS	X	O	O	X	X
	심재 준불연 PF 보드	X	X	X	O	X
	미네랄울 보드	X	O	X	X	O
1) 접착제	스티로본드 수퍼	O	O	O	O	X
	스티로본드 DP	O	O	O	O	O
베이스 코트	스티로본드 수퍼	O	O	O	O	X
	스티로본드 DP	O	O	O	O	O
	모노코트, 테롤(코오스)	O	O	O	O	O
프라이머 (단열재면 +미장면)	P프라이머 + P프라이머 또는 칼라프라이머	O	O	O	X	O
	PF프라이머 + P프라이머 또는 칼라프라이머	X	X	X	O	X
마감재	일반	O	X	X	X	X
	준불연 - 테라코트, 테라코트 스톤, 테라코트 셸, 테라코트 플렉시텍스, 테라코트 테라라이트 아트스톤	O	O	O	O	X
	불연 - 테롤, 테롤 스톤, 테롤셸, 모노코트 <sup>2)</sup>	O	O	X	X	O
상도 코팅제	테라코트 톱코트 / 실톱	O	O	O	O	O

1) 접착제 시공전 P-Primer로 하지면 처리시 접착력이 강화됩니다.

2) 모노코트는 모노코트를 베이스코트 시공 후, 모노코트SC를 마감재로 시공하고, 테롤은 테롤(코오스)를 베이스코트로 시공 후, 테롤(코오스, 그레놀, 데코, 사하라)을 마감재로 시공합니다.



# Application Guide

STEP.1

스타트 트랙 설치



STEP.2

접착제 시공 및 단열재 부착



STEP.3

화스너 시공



## 하지면 이격 시공



## 리본덱 부착 방법

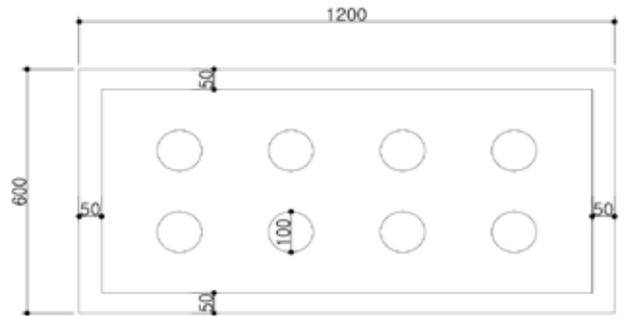

## 디테일 메쉬 및 보드 부착 방법

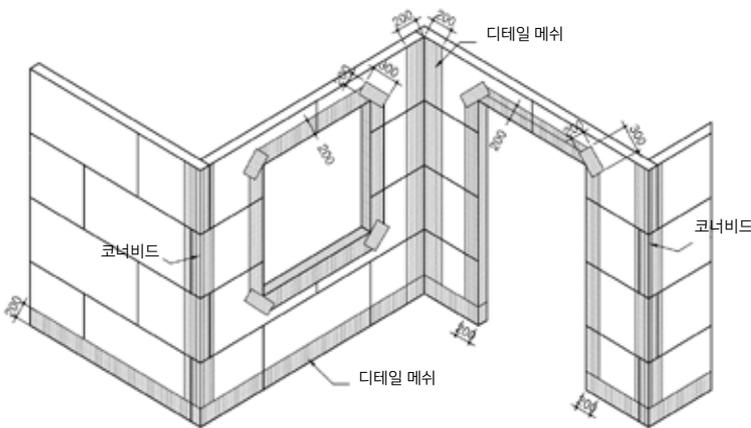

## 개구부 연결 부위

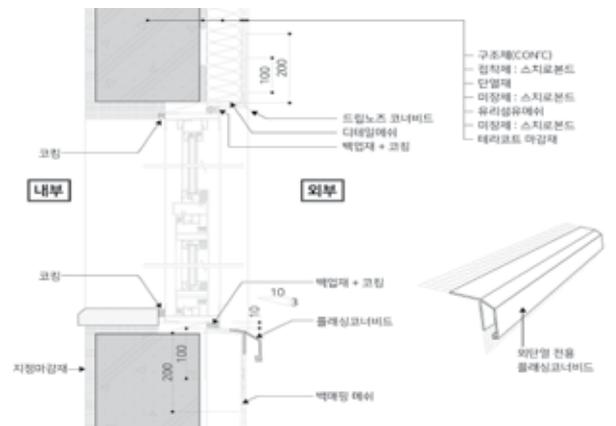

## 화스너 시공 방법 1 : 조인트 시공법

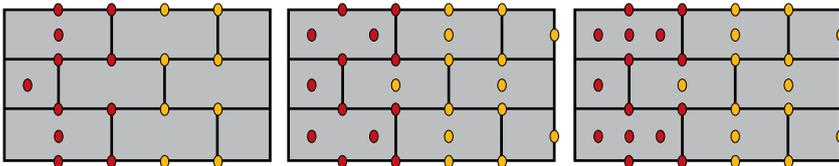

※ 0 ≤ 높이(m) ≤ 8

PCS / m <sup>2</sup>	EDGE	SURFACE
	5	3

※ 8 ≤ 높이(m) ≤ 20

PCS / m <sup>2</sup>	EDGE	SURFACE
	6	4

※ 20 ≤ 높이(m)

PCS / m <sup>2</sup>	EDGE	SURFACE
	7	4

## 화스너 시공방법 2 : 인보드 시공법

(높은 풍압 및 기후 변화가 심한 지역)

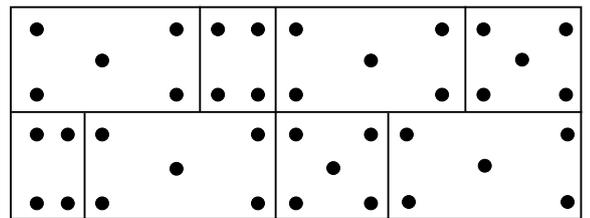

## STEP.4

### 메쉬 시공



## STEP.5

### 프라이머 시공



## STEP.6

### 마감재 시공





송파 파크 하비오



제주 신화역사공원 호텔



김해 롯데호텔



위례 테라스하우스



대구 창조경제혁신센터



문막 오크밸리 리조트



제주 신라 호텔



세곡동 아파트



평창 알펜시아 리조트



양양 대명 솔비치 리조트



충남대학교 기숙사



제주 아덴힐 리조트



SWEDEN · IRELAND · UNITED KINGDOM · RUSSIA · ALGERIA · TURKIYE · JORDAN  
EGYPT · UAE · SOUTH AFRICA · PAKISTAN · IRAN · THAILAND · VIETNAM · CHINA · KOREA

[www.terraco.co.kr](http://www.terraco.co.kr)

## 테라코 코리아주 | TERRACO KOREA CO., LTD.

서울사무소 서울시 송파구 법원로 11길 7 6BL, C동, 301~306 대표전화 (02)561-1551 팩스 (02)567-1771  
대전사무소 대전시 유성구 테크노4로 17 대덕비즈센터 B-607 대표전화 (042)935-4604 팩스 (042)936-4604  
본사 및 제천공장 충북 제천시 송학면 송학로 10길 21 대표전화 (043)645-8814 팩스 (043)643-9429  
광주공장 및 중앙물류센터 경기 광주시 오포읍 매자리길 204-10 대표전화 (031)767-4621 팩스 (031)767-4625 중앙물류센터 (02)3426-9210  
횡성공장 강원도 횡성군 공근면 아이티밸리길 106 대표전화 (033)345-4604 팩스 (033)345-4605

영업소 서부 테라코 (031)998-5760/경기 테라코 (031)261-2131/경기남부 테라코 (031)651-7038/경기북부 테라코 (031)843-8083/대전 테라코 (042)255-7500/충부 테라코 (033)733-2475/영동 테라코 (033)653-7100  
전주 테라코 (063)251-9325/호남 테라코 (062)524-9325/중앙출 테라코 (053)254-0411/동부 테라코 (052)269-7782/부산 테라코 (051)317-7704/제주 테라코 (064)721-8105

